

Документ подписан простой электронной подписью
Информация о владельце:
ФИО: Ганеев Винер Валиахметович
Должность: Директор
Дата подписания: 17.05.2024 14:05:56
Уникальный программный ключ:
fceab25d709

МИНИСТЕРСТВО НАУКИ И ВЫСШЕГО ОБРАЗОВАНИЯ РОССИЙСКОЙ ФЕДЕРАЦИИ
БИРСКИЙ ФИЛИАЛ ФЕДЕРАЛЬНОГО ГОСУДАРСТВЕННОГО БЮДЖЕТНОГО
ОБРАЗОВАТЕЛЬНОГО УЧРЕЖДЕНИЯ ВЫСШЕГО ОБРАЗОВАНИЯ
«УФИМСКИЙ УНИВЕРСИТЕТ НАУКИ И ТЕХНОЛОГИЙ»
Бирский филиал УУНиТ
Колледж

Утверждено
на заседании Педагогического совета
протокол № 9 от 08.02.2023 г.
Председатель Педагогического совета
Бодулев А.В. 

Рабочая программа дисциплины

дисциплина

**ОГСЭ.04 Иностранный язык в профессиональной
деятельности**

**Профессиональная дисциплина общего гуманитарного и социально-экономического
цикла, обязательная часть**

цикл дисциплины и его часть (обязательная, вариативная)

09.02.07

Специальность
Информационные системы и программирование

код

наименование специальности

базовый
уровень подготовки

Разработчик (составитель)



***Костюкевич Ю.В., высшая
квалификационная категория***

ученая степень, ученое звание,
категория, Ф.И.О.

Оглавление

1. ПАСПОРТ РАБОЧЕЙ ПРОГРАММЫ ДИСЦИПЛИНЫ	3
Область применения рабочей программы	3
Место учебной дисциплины в структуре основной профессиональной образовательной программы.....	3
Цель и планируемые результаты освоения дисциплины.....	3
2. СТРУКТУРА И СОДЕРЖАНИЕ ДИСЦИПЛИНЫ	4
2.1 Объем дисциплины и виды учебной работы.....	4
2.2. Тематический план и содержание дисциплины.....	5
3. ФОНД ОЦЕНОЧНЫХ СРЕДСТВ, ДЛЯ ПРОВЕДЕНИЯ ТЕКУЩЕГО КОНТРОЛЯ И ПРОМЕЖУТОЧНОЙ АТТЕСТАЦИИ ОБУЧАЮЩИХСЯ ПО ДИСЦИПЛИНЕ (МОДУЛЮ).....	14
4. УСЛОВИЯ РЕАЛИЗАЦИИ ДИСЦИПЛИНЫ	14
Требования к минимальному материально-техническому обеспечению	14
Учебно-методическое и информационное обеспечение дисциплины (модуля)	14
Перечень основной и дополнительной учебной литературы, необходимой для освоения дисциплины (модуля)	14
4.2.2 Перечень ресурсов информационно-телекоммуникационной сети «Интернет» (далее - сеть «Интернет»), необходимых для освоения дисциплины.....	14
Перечень ресурсов информационно-телекоммуникационной сети «Интернет» (далее - сеть «Интернет»), необходимых для освоения дисциплины (модуля)	15
Перечень информационных технологий, используемых при осуществлении образовательного процесса по дисциплине, включая перечень программного обеспечения и информационных справочных систем	16
ПРИЛОЖЕНИЕ № 1	17
ПРИЛОЖЕНИЕ 2	24

1. ПАСПОРТ РАБОЧЕЙ ПРОГРАММЫ ДИСЦИПЛИНЫ

Область применения рабочей программы

Рабочая программа дисциплины является частью основной образовательной программы в соответствии с ФГОС для специальности: 09.02.07 Информационные системы и программирование (укрупнённая группа специальностей 09.00.00 Информатика и вычислительная техника), для обучающихся очной обучения.

Место учебной дисциплины в структуре основной профессиональной образовательной программы

Учебная дисциплина относится к общему гуманитарному и социально-экономическому циклу, входящему в обязательную часть ППССЗ.

Цель и планируемые результаты освоения дисциплины:

Цель дисциплины – повышение исходного уровня владения иностранным языком, достигнутого на предыдущей ступени образования, овладение студентами необходимым и достаточным уровнем коммуникативной компетенции для решения социально-коммуникативных задач в различных областях бытовой, культурной, профессиональной и научной деятельности при общении с зарубежными партнерами, а также для дальнейшего самообразования

Код ОК, ПК	Умения	Знания
ОК 01. Выбирать способы решения задач профессиональной деятельности, применительно к различным контекстам.	- самостоятельно совершенствовать устную и письменную речь, пополнять словарный запас.	–лексический (1200-1400 лексических единиц) и грамматический минимум, необходимый для чтения и перевода (со словарем) иностранных текстов профессиональной направленности.
ОК 02. Осуществлять поиск, анализ и интерпретацию информации, необходимой для выполнения задач профессиональной деятельности.	ОК 02. Осуществлять поиск, анализ и интерпретацию информации, необходимой для выполнения задач профессиональной деятельности.	ОК 02. Осуществлять поиск, анализ и интерпретацию информации, необходимой для выполнения задач профессиональной деятельности.

<p>ОК. 05. Осуществлять устную и письменную коммуникацию на государственном языке с учетом особенностей социального и культурного контекста.</p>	<p>-анализировать логику различного рода рассуждений; анализу информации, постановке цели и выявлять гуманистическое и социальное значение различного рода рассуждений</p>	<p>-навыки публичной речи, аргументации, ведения зрения, не разрушая дискуссии и полемики, практического анализа логики отношения различного рода рассуждений</p>
<p>ОК 06. Проявлять гражданско-патриотическую позицию, демонстрировать осознанное поведение на основе традиционных общечеловеческих ценностей, применять стандарты антикоррупционного поведения.</p>	<p>– общаться (устно и письменно) на иностранном языке на профессиональные и повседневные темы.</p>	<p>–лексический (1200-1400 лексических единиц) и грамматический минимум, необходимый для чтения и перевода (со словарем) иностранных текстов профессиональной направленности.</p>
<p>ОК 09. Использовать информационные технологии в профессиональной деятельности.</p>	<p>Выбирать и применять информационные технологии для решения задач профессиональной деятельности.</p>	<p>Современные компьютерные технологии и программное обеспечение, применяемые при сборе, хранении, обработке, анализе информации.</p>
<p>ОК 10. Пользоваться профессиональной документацией на государственном и иностранном языках.</p>	<p>– переводить (со словарем) иностранные тексты профессиональной направленности.</p>	<p>–лексический (1200-1400 лексических единиц) и грамматический минимум, необходимый для чтения и перевода (со словарем) иностранных текстов профессиональной направленности.</p>

<p>ОК 11. Использовать знания по финансовой грамотности, планировать предпринимательскую деятельность в профессиональной сфере.</p>	<p>-анализировать логику различного рода рассуждений; анализу информации, постановке цели и выявлять гуманистическое и социальное значение различного рода рассуждений</p>	<p>-навыки публичной речи, аргументации, ведения зрения, не разрушая дискуссии и полемики, практического анализа логики отношения различного рода рассуждений</p>
---	--	---

2. СТРУКТУРА И СОДЕРЖАНИЕ ДИСЦИПЛИНЫ

2.1 Объем дисциплины и виды учебной работы

Очная форма обучения

<i>Вид учебной работы</i>	<i>Объем часов</i>
Объем образовательной программы	237
Работа обучающихся во взаимодействии с преподавателем	178
в том числе:	
лекции (уроки)	
в форме практической подготовки (если предусмотрено)	*
практические занятия	178
в форме практической подготовки (если предусмотрено)	*
лабораторные занятия	
в форме практической подготовки (если предусмотрено)	*
курсовая работа (проект) <i>(если предусмотрена)</i>	
Самостоятельная работа обучающегося (всего) <i>(если предусмотрена)</i>	59
Консультации <i>(если предусмотрена)</i>	
Экзамен	
Промежуточная аттестация в форме д/з в 2.4.6 семестрах	

2.2. Тематический план и содержание дисциплины

Наименование разделов и тем	Содержание учебного материала, практические работы, самостоятельная работа обучающихся	Объем часов	Осваиваемые элементы компетенций
3 семестр			
Раздел 1			
Английский язык как средство коммуникации			
Тема 1.1. Язык как развивающееся явление	Практическое занятие Изучающее чтение текста, выполнение заданий по теме.	2	ОК 01, ОК 02, ОК05, ОК06, ОК 09, ОК 10, ОК11, ОК 10.
Тема 1.2. Универсальный язык	Практическое занятие Изучающее чтение текста, выполнение заданий по теме.	2	ОК 04.
Тема 1.3. Эволюция и деградация языка	Практическое занятие Изучающее чтение текста, выполнение заданий по теме.	2	ОК 01. ОК 10.
Тема 1.4. Хронология	Практическое занятие Изучающее чтение текста, выполнение заданий по теме.	2	ОК 10.
Тема 1.5. Сила средств массовой информации	Практическое занятие Изучающее чтение текста, выполнение заданий по теме.	2	ОК 01.
Тема 1.6. Реклама и рекламные объявления	Практическое занятие Изучающее чтение текста, выполнение заданий по теме.	2	ОК 04.
Тема 1.7. Язык рекламы	Практическое занятие Изучающее чтение текста, выполнение заданий по теме.	2	ОК 01.
Контрольная работа	Контрольная работа по разделу	2	ОК 01, ОК 02, ОК05, ОК06, ОК 09, ОК 10, ОК11, ОК 10.
Итоговая контрольная работа	Контрольная работа за 3 семестр	2	ОК 01, ОК 02, ОК05, ОК06, ОК 09, ОК 10, ОК11, ОК 10.
Всего:		18	

4 семестр	
Раздел 2	Искусство. Дизайн. Социология.
Тема 2.1. Искусство прошлых столетий	<u>Практическое занятие</u> Изучающее чтение текста, выполнение заданий по теме.
Тема 2.2. Современное искусство	<u>Практическое занятие</u> Изучающее чтение текста, выполнение заданий по теме.
Тема 2.3. Миссия искусства	<u>Практическое занятие</u> Изучающее чтение текста, выполнение заданий по теме.
Тема 2.4. Что такое искусство	<u>Практическое занятие</u> Изучающее чтение текста, выполнение заданий по теме.
Тема 2.5. Великий дизайн.	<u>Практическое занятие</u> Изучающее чтение текста, выполнение заданий по теме.
Тема 2.6. История дизайна	<u>Практическое занятие</u> Изучающее чтение текста, выполнение заданий по теме.
Тема 2.7. Дизайн сегодня	<u>Практическое занятие</u> Изучающее чтение текста, выполнение заданий по теме.
Тема 2.8. Городской дизайн	<u>Практическое занятие</u> Изучающее чтение текста, выполнение заданий по теме.
Тема 2.9. Жизнь в обществе	<u>Практическое занятие</u> Изучающее чтение текста, выполнение заданий по теме.
Тема 2.10. Принадлежность к социальной группе	<u>Практическое занятие</u> Изучающее чтение текста, выполнение заданий по теме.
Тема 2.11. Семейные взаимоотношения	<u>Практическое занятие</u> Изучающее чтение текста, выполнение заданий по теме.
Тема 2.12. Маркетинговые техники	<u>Практическое занятие</u> Изучающее чтение текста, выполнение заданий по теме.
Тема 2.13. Задачи коммуникации	<u>Практическое занятие</u> Изучающее чтение текста, выполнение заданий по теме.

				ОК 10.
Тема 2.14. Секретные коды	<u>Практическое занятие</u> Изучающее чтение текста, выполнение заданий по теме.	2		ОК 06.
Тема 2.15. Назад в будущее	<u>Практическое занятие</u> Изучающее чтение текста, выполнение заданий по теме.	2		ОК 01.
Контрольная работа	Контрольная работа по разделу	2		ОК 01, ОК 02, ОК05, ОК06, ОК 09, ОК 10, ОК11, ОК 10.
Итоговая контрольная работа	Контрольная работа за 4 семестр	2		ОК 01, ОК 02, ОК05, ОК06, ОК 09, ОК 10, ОК11, ОК 10.
Самостоятельная работа: Чтение и перевод профессиональных текстов Составление словаря незнакомых слов Выполнение ЛГУ по лексико-грамматическим темам		10 5 5		ОК 10.
Всего:		34/20		
5 семестр				
Раздел 3	Антропология. История. Социология.			
Тема 3.1. Кто мы и откуда пришли	<u>Практическое занятие</u> Изучающее чтение текста, выполнение заданий по теме.	2		ОК 06.
Тема 3.2. Население и экология	<u>Практическое занятие</u> Изучающее чтение текста, выполнение заданий по теме.	2		ОК 04.
Тема 3.3. Сколько людей может поддерживать наша планета	<u>Практическое занятие</u> Изучающее чтение текста, выполнение заданий по теме.	2		ОК 04. ОК 06.
Тема 3.4. Древний мир	<u>Практическое занятие</u> Изучающее чтение текста, выполнение заданий по теме.	2		ОК 01.

Тема 3.5. Великие мужчины.	<u>Практическое занятие</u> Изучающее чтение текста, выполнение заданий по теме.	2	ОК 01. ОК 06.
Тема 3.6. Исторические женские личности	<u>Практическое занятие</u> Изучающее чтение текста, выполнение заданий по теме.	2	ОК 01. ОК 06.
Тема 3.7. Загадки истории	<u>Практическое занятие</u> Изучающее чтение текста, выполнение заданий по теме.	2	ОК 01. ОК 06.
Тема 3.8. Запреты истории	<u>Практическое занятие</u> Изучающее чтение текста, выполнение заданий по теме.	2	ОК 01. ОК 06.
Тема 3.9. Политики и политическая наука	<u>Практическое занятие</u> Изучающее чтение текста, выполнение заданий по теме.	2	ОК 06.
Тема 3.10. Политика и Вы	<u>Практическое занятие</u> Изучающее чтение текста, выполнение заданий по теме.	2	ОК 06.
Тема 3.11. Традиции и будущие ожидания	<u>Практическое занятие</u> Изучающее чтение текста, выполнение заданий по теме.	2	ОК 06.
Контрольная работа	Контрольная работа по разделу	2	ОК 01, ОК 02, ОК 05, ОК 06, ОК 09, ОК 10, ОК 11, ОК 10.
Итоговая контрольная работа	Контрольная работа за 5 семестр	2	ОК 01, ОК 02, ОК 05, ОК 06, ОК 09, ОК 10, ОК 11, ОК 10.
Самостоятельная работа: чтение и перевод текста по специальности. Составление словаря незнакомых слов		6 4	ОК 10.
Всего:		26/10	
6 семестр			
Информация и коммуникационные технологии			

<p>Тема 4.1 Информация и коммуникационные технологии</p>	<p><u>Практическое занятие</u> Введение новой лексики по теме. Изучающее чтение текста.</p>	<p>2</p>	<p>ОК 01. ОК 04. ОК 06. ОК 10.</p>
<p>Тема 4.2 Информация и коммуникационные технологии в бизнесе</p>	<p><u>Практическое занятие</u> Введение новой лексики по теме. Изучающее чтение текста.</p>	<p>2</p>	<p>ОК 01. ОК 04. ОК 06. ОК 10.</p>
<p>Тема 4.3 Работа в сфере информации и коммуникационных технологий</p>	<p><u>Практическое занятие</u> Введение новой лексики по теме. Изучающее чтение текста.</p>	<p>2</p>	<p>ОК 01. ОК 04. ОК 06. ОК 10.</p>
<p>Тема 4.4 Использование информации и коммуникационных технологий</p>	<p><u>Практическое занятие</u> Введение новой лексики по теме. Изучающее чтение текста.</p>	<p>2</p>	<p>ОК 01. ОК 04.</p>
<p>Тема 4.5 Информация и коммуникационные технологии в образовании</p>	<p><u>Практическое занятие</u> Введение новой лексики по теме. Изучающее чтение текста.</p>	<p>2</p>	<p>ОК 01. ОК 04. ОК 10.</p>
<p>Контрольная работа по разделу</p>	<p><u>Практическое занятие</u> Контроль знаний по разделу</p>	<p>2</p>	<p>ОК 01, ОК 02, ОК05, ОК06, ОК 09, ОК 10,</p>
<p>Раздел 5 Тема 5.1 Как компьютеры изменили работу офиса</p>	<p><u>История появления информационно-коммуникационных технологий. Интернет</u> <u>Практическое занятие</u> Введение новой лексики по теме. Изучающее чтение текста. Диалогическое обсуждение тем</p>	<p>2</p>	<p>ОК 01. ОК 04. ОК 10.</p>
<p>Тема 5.2 Интернет</p>	<p><u>Практическое занятие</u> Введение новой лексики по теме. Изучающее чтение текста. Диалогическое обсуждение тем</p>	<p>2</p>	<p>ОК 01. ОК 04. ОК 06. ОК 10.</p>

<p>Тема 5.3 Браузер. Электронный адрес страницы</p> <p>Итоговая контрольная работа</p>	<p>Практическое занятие Введение новой лексики по теме. Изучающее чтение текста. Диалогическое обсуждение тем</p> <p>Практическое занятие Контроль усвоения материала за семестр</p>	<p>2</p> <p>2</p>	<p>ОК 01. ОК 04. ОК 10.</p> <p>ОК 01, ОК 02, ОК 05, ОК 06, ОК 09, ОК 10, ОК 11, ОК 10.</p>
<p>Всего: 20</p>			
<p align="center">7 семестр</p>			
<p align="center">Программное обеспечение</p>			
<p>Тема 6.1 Создание программного обеспечения</p>	<p>Практическое занятие Введение новой лексики по теме. Изучающее чтение текста. Выполнение ЛПУ по пройденным темам</p>	<p>2</p>	<p>ОК 01. ОК 04. ОК 10.</p>
<p>Тема 6.2 Языки кодирования информации</p>	<p>Практическое занятие Введение новой лексики по теме. Изучающее чтение текста. Выполнение ЛПУ по пройденным темам</p>	<p>2</p>	<p>ОК 01. ОК 04. ОК 10.</p>
<p>Тема 6.3 Ошибки при создании программного обеспечения</p>	<p>Практическое занятие Введение новой лексики по теме. Изучающее чтение текста. Выполнение ЛПУ по пройденным темам</p>	<p>2</p>	<p>ОК 01. ОК 04.</p>
<p>Тема 6.4 Компании-разработчики программного обеспечения</p>	<p>Практическое занятие Введение новой лексики по теме. Изучающее чтение текста. Выполнение ЛПУ по пройденным темам</p>	<p>2</p>	<p>ОК 01. ОК 04. ОК 06.</p>
<p>Тема 6.5 Аналитика состояния организма от IBM и Apple</p>	<p>Практическое занятие Введение новой лексики по теме. Изучающее чтение текста. Выполнение ЛПУ по пройденным темам</p>	<p>2</p>	<p>ОК 01. ОК 04. ОК 06.</p>
<p>Тема 6.6 Браузер. Электронный адрес страницы</p>	<p>Практическое занятие Введение новой лексики по теме. Изучающее чтение текста.</p>	<p>2</p>	<p>ОК 01. ОК 04. ОК 10.</p>

	Диалогическое обсуждение тем		
Контрольная работа по разделу	<u>Практическое занятие</u> Контроль знаний по разделу	2	ОК 01. ОК 04. ОК 06.
Раздел 7			
Человек и компьютер			
Тема 7.1 Офисный супер-компьютер	<u>Практическое занятие</u> Введение новой лексики по теме. Изучающее чтение текста. Выполнение ЛПУ по пройденным темам	2	ОК 01. ОК 04.
Тема 7.2 Скайп	<u>Практическое занятие</u> Введение новой лексики по теме. Изучающее чтение текста. Выполнение ЛПУ по пройденным темам	2	ОК 01. ОК 04. ОК 06.
Тема 7.3 Электронная торговля	<u>Практическое занятие</u> Введение новой лексики по теме. Изучающее чтение текста. Выполнение ЛПУ по пройденным темам	2	ОК 01. ОК 04.
Тема 7.4 Компьютер и этика	<u>Практическое занятие</u> Введение новой лексики по теме. Изучающее чтение текста. Выполнение ЛПУ по пройденным темам	2	ОК 01. ОК 06.
Тема 7.5 Безопасность личных данных пользователей	<u>Практическое занятие</u> Введение новой лексики по теме. Изучающее чтение текста. Выполнение ЛПУ по пройденным темам	2	ОК 04. ОК 06.
Тема 7.6 Вирусы в сети	<u>Практическое занятие</u> Введение новой лексики по теме. Изучающее чтение текста. Диалогическое обсуждение тем	2	ОК 01. ОК 04. ОК 10.
Тема 7.7 Роботы и человек	<u>Практическое занятие</u> Введение новой лексики по теме. Изучающее чтение текста. Выполнение ЛПУ по пройденным темам	2	ОК 01. ОК 06.

	<p>Самостоятельная работа Выполнение ЛГУ по лексико-грамматическим темам Чтение и перевод профессиональных текстов</p> <p>Практическое занятие Контроль усвоения материала за 7 семестр</p>	<p>3 3</p> <p>2</p> <p>30/6</p>	<p>ОК 01, ОК 02, ОК 05, ОК 06, ОК 09, ОК 10,</p>
Всего:			
8 семестр			
Искусственный интеллект			
<p>Раздел 8 Искусственный интеллект</p> <p>Тема 8.1 Искусственный интеллект</p>	<p>Практическое занятие Введение новой лексики по теме. Исходящее чтение текста. Выполнение ЛГУ по пройденным темам</p>	<p>2</p>	<p>ОК 06.</p>
<p>Тема 8.2 Компьютеризация промышленности</p>	<p>Практическое занятие Введение новой лексики по теме. Исходящее чтение текста. Диалогическое обсуждение тем</p>	<p>2</p>	<p>ОК 01. ОК 06.</p>
<p>Тема 8.3 Развитие искусственного интеллекта без потери контроля над ним</p>	<p>Практическое занятие Введение новой лексики по теме. Исходящее чтение текста. Диалогическое обсуждение тем</p>	<p>2</p>	<p>ОК 06.</p>
<p>Тема 8.4 Роботы как новые члены семьи</p>	<p>Практическое занятие Введение новой лексики по теме. Исходящее чтение текста. Диалогическое обсуждение тем</p>	<p>2</p>	<p>ОК 01. ОК 04. ОК 06.</p>
<p>Тема 8.5 Автомобили с беспилотным управлением</p>	<p>Практическое занятие Введение новой лексики по теме. Исходящее чтение текста. Диалогическое обсуждение тем</p>	<p>2</p>	<p>ОК 01. ОК 04.</p>
<p>Контрольная работа по разделу</p>	<p>Практическое занятие Контроль знаний по разделу</p>	<p>2</p>	<p>ОК 01, ОК 02, ОК 05, ОК 06, ОК 09, ОК 10, ОК 11, ОК 10.</p>
Раздел 9			
Правила речевого этикета. Деловая переписка. Резюме			

<p>Тема 9.1 Правила речевого этикета.</p>	<p><u>Практическое занятие</u> Введение новой лексики по теме. Изучающее чтение текста. Диалогическое обсуждение тем</p>	<p>2</p>	<p>ОК 06. ОК 10.</p>
<p>Тема 9.2 Деловой иностранный язык.</p>	<p><u>Практическое занятие</u> Введение новой лексики по теме. Изучающее чтение текста. Диалогическое обсуждение тем</p>	<p>2</p>	<p>ОК 01. ОК 04. ОК 10.</p>
<p>Тема 9.3 Деловая переписка.</p>	<p><u>Практическое занятие</u> Введение новой лексики по теме. Составление делового письма</p>	<p>2</p>	<p>ОК 04. ОК 10.</p>
<p>Тема 9.4 Официальные письма, резюме.</p>	<p><u>Практическое занятие</u> Введение новой лексики по теме. Составление делового письма, резюме</p>	<p>2</p>	<p>ОК 04. ОК 06. ОК 10.</p>
<p>Тема 9.5 Анкеты</p>	<p><u>Практическое занятие</u> Введение новой лексики по теме. Заполнение анкет <u>Самостоятельная работа</u> Выполнение ЛУ по лексико-грамматическим темам</p>	<p>2</p>	<p>ОК 01. ОК 04. ОК 10.</p>
<p>Тема 9.6 Деловая документация.</p>	<p><u>Практическое занятие</u> Введение новой лексики по теме. Составление деловых писем</p>	<p>2</p>	<p>ОК 01. ОК 04. ОК 10.</p>
<p>Консультация</p>	<p><u>Самостоятельная работа</u> Выполнение ЛУ по лексико-грамматическим темам Чтение и перевод профессиональных текстов</p>	<p>4 4</p>	
<p>Экзамен</p>	<p>Контроль усвоения материала за 3-8 семестры</p>	<p>6</p>	<p>ОК 01, ОК 02, ОК 05, ОК 06, ОК 09, ОК 10, ОК 11,</p>

3. ФОНД ОЦЕНОЧНЫХ СРЕДСТВ, ДЛЯ ПРОВЕДЕНИЯ ТЕКУЩЕГО КОНТРОЛЯ И ПРОМЕЖУТОЧНОЙ АТТЕСТАЦИИ ОБУЧАЮЩИХСЯ ПО ДИСЦИПЛИНЕ (МОДУЛЮ)

Фонд оценочных средств (далее – ФОС) - комплект методических и контрольных материалов, используемых при проведении текущего контроля освоения результатов обучения и промежуточной аттестации. ФОС предназначен для контроля и управления процессом приобретения обучающимися необходимых знаний, умений и компетенций, определенных во ФГОС (Приложение № 2).

4. УСЛОВИЯ РЕАЛИЗАЦИИ ДИСЦИПЛИНЫ

Требования к минимальному материально-техническому обеспечению

Реализация программы дисциплины требует наличия кабинета Иностранного языка (лингвфонного); аудитории для самостоятельной работы

Учебно-методическое и информационное обеспечение дисциплины (модуля)

Перечень основной и дополнительной учебной литературы, необходимой для освоения дисциплины (модуля)

Основная учебная литература:

1. Бутенко, Е. Ю. Английский язык для ИТ-специальностей. IT-English : учебное пособие для среднего профессионального образования / Е. Ю. Бутенко. — 2-е изд., испр. и доп. — Москва : Издательство Юрайт, 2019. — 119 с. — (Профессиональное образование). — ISBN 978-5-534-07790-2. — Текст : электронный // ЭБС Юрайт [сайт]. — URL: <https://biblio-online.ru/bcode/437372> (дата обращения: 25.10.2020).
2. Изволенская А.С. английский язык для колледжей (А1-А2) : учеб. Пособие для СПО / А.С. Изволенская, Е.Э. Кожарская ; под ред. Л.В. Полубиченко. – М. Издательство Юрайт, 2019. – 184с. – (Серия профессиональное образование).
3. Стогниева, О. Н. Английский язык для ИТ-специальностей : учебное пособие для среднего профессионального образования / О. Н. Стогниева. — Москва : Издательство Юрайт, 2019. — 143 с. — (Профессиональное образование). — ISBN 978-5-534-07972-2. — Текст : электронный // ЭБС Юрайт [сайт]. — URL: <https://biblio-online.ru/bcode/441263> (дата обращения: 25.10.2019).

Дополнительные источники:

1. Английский язык/ А.С. Восковская., Т.А. Карпова. – Изд. 12-е, стер. – Ростов н/Д: Феникс, 2013. – 376, [1] с. – (Среднее профессиональное образование).
2. Английский язык: учеб. пособие для студ. сред. проф. учеб. заведений / А.П. Голубев, Н.В. Балюк, И. Б. Смирнова. – 6-е изд., стер. – М.: Издательский центр «Академия», 2008. – 336 с. Стр. 266-267

4.2.2 Перечень ресурсов информационно-телекоммуникационной сети «Интернет» (далее - сеть «Интернет»), необходимых для освоения дисциплины

Перечень ресурсов информационно-телекоммуникационной сети «Интернет» (далее - сеть «Интернет»), необходимых для освоения дисциплины (модуля)

Перечень договоров ЭБС и БД			
Учебный год		Наименование документа с указанием реквизитов	Срок действия документа
2023/ 2024	1	Договор на доступ к ЭБС ZNANIUM.COM между УУНиТ в лице директора СФ УУНиТ и ООО «Знаниум» № 1151-эбс от 11.07.2023	С 12.07.2023 по 11.07.2024
	2	Договор на доступ к ЭБС ZNANIUM.COM между УУНиТ в лице директора СФ УУНиТ и ООО «Знаниум» № 223/801 от 23.08.2023 (предоставление доступа к коллекции ЭФУ «Федеральный перечень учебников издательства «Провещение»	С 28.08.2023 по 31.12.2024
	3	Договор на доступ к ЭБС «ЭБС ЮРАЙТ» (полная коллекция) между УУНиТ в лице директора СФ УУНиТ и ООО «Электронное издательство ЮРАЙТ» № 1/23-эбс от 03.03.2023	С 04.03.2023 по 02.03.2024
	4	Договор на доступ к ЭБС «Университетская библиотека онлайн» между БашГУ и «Нексмедиа» № 223-950 от 05.09.2022	С 01.10.2022 по 30.09.2023
	5	Договор на доступ к ЭБС «Лань» между БашГУ и издательством «Лань» № 223-948 от 05.09.2022	С 01.10.2022 по 30.09.2023
	6	Договор на доступ к ЭБС «Лань» между БашГУ и издательством «Лань» № 223-949 от 05.09.2022	С 01.10.2022 по 30.09.2023
	7	Соглашение о сотрудничестве между БашГУ и издательством «Лань» № 5 от 05.09.2022	С 01.10.2022 по 30.09.2023
	8	ЭБС «ЭБ БашГУ», бессрочный договор между БашГУ и ООО «Открытые библиотечные системы» № 095 от 01.09.2014 г.	бессрочный
	9	Договор на доступ к электронным изданиям в составе базы данных «НАУЧНАЯ ЭЛЕКТРОННАЯ БИБЛИОТЕКА eLIBRARY.RU»	С 28.03 2023 по 31.12.2023

		между УУНиТ и ООО НЭБ № SU-20179/2023 от 28.03.2023	
10		Договор на БД диссертаций между УУНиТ и РГБ № 223-997 от 11.07.2023	С 11.08.2023 по 10.08.2024
11		Договор о подключении к НЭБ и о предоставлении доступа к объектам НЭБ между БашГУ в лице директора СФ БашГУ с ФГБУ «РГБ» № 101/НЭБ/1438-П от 11.06.2019	С 11.06.2019 по 10.06.2024

	Адрес (URL)	Описание страницы
1.	www.lingvo-online.ru	более 30 англо-русских, русско-английских и толковых словарей общей и отраслевой лексики
2.	www.macmillandictionary.com/dictionary/british/enjoy	MacmillanDictionary с возможностью прослушать произношение слов
3.	www.britannica.com	энциклопедия «Британника»
4.	www.ldoceonline.com	Longman Dictionary of Contemporary English

Перечень информационных технологий, используемых при осуществлении образовательного процесса по дисциплине, включая перечень программного обеспечения и информационных справочных систем

Наименование программного обеспечения
Office Standard 2007 Russian OpenLicensePackNoLevelAcademic
Microsoft Windows 7 Standard

ПРИЛОЖЕНИЕ

МИНИСТЕРСТВО НАУКИ И ВЫСШЕГО ОБРАЗОВАНИЯ РОССИЙСКОЙ ФЕДЕРАЦИИ
БИРСКИЙ ФИЛИАЛ ФЕДЕРАЛЬНОГО ГОСУДАРСТВЕННОГО БЮДЖЕТНОГО
ОБРАЗОВАТЕЛЬНОГО УЧРЕЖДЕНИЯ ВЫСШЕГО ОБРАЗОВАНИЯ
«УФИМСКИЙ УНИВЕРСИТЕТ НАУКИ И ТЕХНОЛОГИЙ»

Колледж

Фонд оценочных средств

по дисциплине ***ОГСЭ.04 Иностранный язык в профессиональной деятельности***

Общий гуманитарный и социально-экономический цикл, обязательная часть

цикл дисциплины и его часть (обязательная, вариативная)

специальность

09.02.05 Информационные системы и программирование

код

наименование специальности

Разработчик (составитель)

ученая степень, ученое звание,
категория, Ф.И.О.

Бирск 2023

I Паспорт фондов оценочных средств

1. Область применения

Фонд оценочных средств (ФОС) предназначен для проверки результатов освоения дисциплины **Иностранный язык в профессиональной деятельности**, входящей в состав программы подготовки специалистов среднего звена по специальности 09.02.07 Информационные системы и программирование (укрупненная группа специальностей 09.00.00 Информатика и вычислительная техника).

Работа обучающихся во взаимодействии с преподавателем 178 часа, на самостоятельную работу 59 часа.

2. Объекты оценивания – результаты освоения дисциплины

ФОС позволяет оценить следующие результаты освоения дисциплины в соответствии с ФГОС специальности 09.02.07 Информационные системы и программирование рабочей программой дисциплины **Иностранный язык в профессиональной деятельности**:

умения:

- самостоятельно совершенствовать устную и письменную речь, пополнять словарный запас.
- общаться (устно и письменно) на иностранном языке на профессиональные и повседневные темы.
- переводить (со словарем) иностранные тексты профессиональной направленности.

знания:

-- лексический (1200-1400 лексических единиц) и грамматический минимум, необходимый для чтения и перевода (со словарем) иностранных текстов профессиональной направленности.

Вышеперечисленные умения, знания направлены на формирование у обучающихся **общих и профессиональных компетенций**.

3 Формы контроля и оценки результатов освоения дисциплины

Контроль и оценка результатов освоения – это выявление, измерение и оценивание знаний, умений и формирующихся общих и профессиональных компетенций в рамках освоения дисциплины.

В соответствии с учебным планом специальности 09.02.07 Информационные системы и программирование (укрупненная группа специальностей Информатика и вычислительная техника), рабочей программой дисциплины Иностранный язык в профессиональной деятельности предусматривается текущий и промежуточный контроль результатов освоения.

Формы текущего контроля

Текущий контроль успеваемости представляет собой проверку усвоения учебного материала, регулярно осуществляемую на протяжении курса обучения.

Текущий контроль результатов освоения дисциплины в соответствии с рабочей

программой и календарно-тематическим планом происходит при использовании следующих обязательных форм контроля:

- проверка выполнения самостоятельной работы студентов,
- проверка выполнения контрольных работ,

Во время проведения учебных занятий дополнительно используются следующие формы текущего контроля – устный опрос, решение задач, тестирование по темам отдельных занятий.

Выполнение и защита практических работ. Практические работы проводятся с целью усвоения и закрепления практических умений и знаний, овладения профессиональными компетенциями. В ходе практической работы студенты приобретают умения, предусмотренные рабочей программой дисциплины, анализировать полученные результаты и делать выводы, опираясь на теоретические знания.

Список практических работ:

Практическая работа №1 Язык как развивающееся явление. Изволенская А.С. английский язык для колледжей (А1-А2) : учеб. Пособие для СПО / А.С. Изволенская, Е.Э. Кожарская ; под ред. Л.В. Полубиченко. – М. Издательство Юрайт, 2019. – 184с. – (Серия профессиональное образование). С. 8-13

Практическая работа №2 Универсальный язык. Язык как развивающееся явление. Изволенская А.С. английский язык для колледжей (А1-А2) : учеб. Пособие для СПО / А.С. Изволенская, Е.Э. Кожарская ; под ред. Л.В. Полубиченко. – М. Издательство Юрайт, 2019. – 184с. – (Серия профессиональное образование). С.14-17

Практическая работа №3 Эволюция и деградация языка. Язык как развивающееся явление. Изволенская А.С. английский язык для колледжей (А1-А2) : учеб. Пособие для СПО / А.С. Изволенская, Е.Э. Кожарская ; под ред. Л.В. Полубиченко. – М. Издательство Юрайт, 2019. – 184с. – (Серия профессиональное образование). С.18-23

Практическая работа №4 Хронология. Язык как развивающееся явление. Изволенская А.С. английский язык для колледжей (А1-А2) : учеб. Пособие для СПО / А.С. Изволенская, Е.Э. Кожарская ; под ред. Л.В. Полубиченко. – М. Издательство Юрайт, 2019. – 184с. – (Серия профессиональное образование). С.24-30

Практическая работа №5 Сила средств массовой информации. Язык как развивающееся явление. Изволенская А.С. английский язык для колледжей (А1-А2) : учеб. Пособие для СПО / А.С. Изволенская, Е.Э. Кожарская ; под ред. Л.В. Полубиченко. – М. Издательство Юрайт, 2019. – 184с. – (Серия профессиональное образование). С.31-40

Практическая работа №6 Реклама и рекламные объявления. Язык как развивающееся явление. Изволенская А.С. английский язык для колледжей (А1-А2) : учеб. Пособие для СПО / А.С. Изволенская, Е.Э. Кожарская ; под ред. Л.В. Полубиченко. – М. Издательство Юрайт, 2019. – 184с. – (Серия профессиональное образование). С.41-44

Практическая работа №7 Язык рекламы. Язык как развивающееся явление. Изволенская А.С. английский язык для колледжей (А1-А2) : учеб. Пособие для СПО / А.С. Изволенская, Е.Э. Кожарская ; под ред. Л.В. Полубиченко. – М. Издательство Юрайт, 2019. – 184с. – (Серия профессиональное образование). С.45-49

Практическая работа №8 Маркетинговые техники. Язык как развивающееся явление. Изволенская А.С. английский язык для колледжей (А1-А2) : учеб. Пособие для СПО / А.С. Изволенская, Е.Э. Кожарская ; под ред. Л.В. Полубиченко. – М. Издательство Юрайт, 2019. – 184с. – (Серия профессиональное образование). С.50-55

Практическая работа №9 Задачи коммуникации Язык как развивающееся явление. Изволенская А.С. английский язык для колледжей (А1-А2) : учеб. Пособие для СПО / А.С. Изволенская, Е.Э. Кожарская ; под ред. Л.В. Полубиченко. – М. Издательство Юрайт, 2019. – 184с. – (Серия профессиональное образование). С.56-61

Практическая работа №10 Секретные коды. Язык как развивающееся явление. Изволенская А.С. английский язык для колледжей (А1-А2) : учеб. Пособие для СПО / А.С. Изволенская, Е.Э. Кожарская ; под ред. Л.В. Полубиченко. – М. Издательство Юрайт, 2019. – 184с. – (Серия профессиональное образование). С.62-65

Практическая работа №25 Сколько людей может поддержать наша планета. Язык как развивающееся явление. Изволенская А.С. английский язык для колледжей (А1-А2) : учеб. Пособие для СПО / А.С. Изволенская, Е.Э. Кожарская ; под ред. Л.В. Полубиченко. – М. Издательство Юрайт, 2019. – 184с. – (Серия профессиональное образование). С.125-131

Практическая работа №26 Древний мир. Язык как развивающееся явление. Изволенская А.С. английский язык для колледжей (А1-А2) : учеб. Пособие для СПО / А.С. Изволенская, Е.Э. Кожарская ; под ред. Л.В. Полубиченко. – М. Издательство Юрайт, 2019. – 184с. – (Серия профессиональное образование). С.131-137

Практическая работа №27 Великие мужчины. Язык как развивающееся явление. Изволенская А.С. английский язык для колледжей (А1-А2) : учеб. Пособие для СПО / А.С. Изволенская, Е.Э. Кожарская ; под ред. Л.В. Полубиченко. – М. Издательство Юрайт, 2019. – 184с. – (Серия профессиональное образование). С.138-140

Практическая работа №28 Исторические женские личности. Язык как развивающееся явление. Изволенская А.С. английский язык для колледжей (А1-А2) : учеб. Пособие для СПО / А.С. Изволенская, Е.Э. Кожарская ; под ред. Л.В. Полубиченко. – М. Издательство Юрайт, 2019. – 184с. – (Серия профессиональное образование). С.140-142

Практическая работа №29 Загадки истории. Язык как развивающееся явление. Изволенская А.С. английский язык для колледжей (А1-А2) : учеб. Пособие для СПО / А.С. Изволенская, Е.Э. Кожарская ; под ред. Л.В. Полубиченко. – М. Издательство Юрайт, 2019. – 184с. – (Серия профессиональное образование). С.142-145

Практическая работа №30 Запреты истории. Язык как развивающееся явление. Изволенская А.С. английский язык для колледжей (А1-А2) : учеб. Пособие для СПО / А.С. Изволенская, Е.Э. Кожарская ; под ред. Л.В. Полубиченко. – М. Издательство Юрайт, 2019. – 184с. – (Серия профессиональное образование). С.145-147

Практическая работа №31 Политики и политическая наука. Язык как развивающееся явление. Изволенская А.С. английский язык для колледжей (А1-А2) : учеб. Пособие для СПО / А.С. Изволенская, Е.Э. Кожарская ; под ред. Л.В. Полубиченко. – М. Издательство Юрайт, 2019. – 184с. – (Серия профессиональное образование). С.148-152

Практическая работа №32 Политика и Вы. Язык как развивающееся явление. Изволенская А.С. английский язык для колледжей (А1-А2) : учеб. Пособие для СПО / А.С. Изволенская, Е.Э. Кожарская ; под ред. Л.В. Полубиченко. – М. Издательство Юрайт, 2019. – 184с. – (Серия профессиональное образование). С.153-157

Практическая работа №33 Традиции и будущие ожидания. Язык как развивающееся явление.

Изволенская А.С. английский язык для колледжей (А1-А2) : учеб. Пособие для СПО / А.С. Изволенская, Е.Э. Кожарская ; под ред. Л.В. Полубиченко. – М. Издательство Юрайт, 2019. – 184с. – (Серия профессиональное образование). С.158-161

Практическая работа № 34 Информация и коммуникационные технологии

Бутенко, Е. Ю. Английский язык для ИТ-специальностей. IT-English : учебное пособие для среднего профессионального образования / Е. Ю. Бутенко. — 2-е изд., испр. и доп. — Москва : Издательство Юрайт, 2019. — 119 с. — (Профессиональное образование). — ISBN 978-5-534-07790-2. — Текст : электронный // ЭБС Юрайт [сайт]. — URL: <https://biblio-online.ru/bcode/437372> (дата обращения: 25.10.2019), стр. 8-9

Практическая работа № 35 Информация и коммуникационные технологии в бизнесе

Бутенко, Е. Ю. Английский язык для ИТ-специальностей. IT-English : учебное пособие для среднего профессионального образования / Е. Ю. Бутенко. — 2-е изд., испр. и доп. — Москва : Издательство Юрайт, 2019. — 119 с. — (Профессиональное образование). — ISBN 978-5-534-07790-2. — Текст : электронный // ЭБС Юрайт [сайт]. — URL: <https://biblio-online.ru/bcode/437372> (дата обращения: 25.10.2019), стр.10-12

Практическая работа № 36 Работа в сфере информации и коммуникационных технологий

Бутенко, Е. Ю. Английский язык для ИТ-специальностей. IT-English : учебное пособие для среднего профессионального образования / Е. Ю. Бутенко. — 2-е изд., испр. и доп. — Москва : Издательство Юрайт, 2019. — 119 с. — (Профессиональное образование). — ISBN 978-5-534-07790-2. — Текст : электронный // ЭБС Юрайт [сайт]. — URL: <https://biblio-online.ru/bcode/437372> (дата обращения: 25.10.2019), стр. 12-16

Практическая работа № 37 Использование информации и коммуникационных

технологий

Бутенко, Е. Ю. Английский язык для ИТ-специальностей. IT-English : учебное пособие для среднего профессионального образования / Е. Ю. Бутенко. — 2-е изд., испр. и доп. — Москва : Издательство Юрайт, 2019. — 119 с. — (Профессиональное образование). — ISBN 978-5-534-07790-2. — Текст : электронный // ЭБС Юрайт [сайт]. — URL: <https://biblio-online.ru/bcode/437372> (дата обращения: 25.10.2019), 17-21

Практическая работа № 38 Информация и коммуникационные технологии в образовании

Бутенко, Е. Ю. Английский язык для ИТ-специальностей. IT-English : учебное пособие для среднего профессионального образования / Е. Ю. Бутенко. — 2-е изд., испр. и доп. — Москва : Издательство Юрайт, 2019. — 119 с. — (Профессиональное образование). — ISBN 978-5-534-07790-2. — Текст : электронный // ЭБС Юрайт [сайт]. — URL: <https://biblio-online.ru/bcode/437372> (дата обращения: 25.10.2019), стр.21-22

Практическая работа № 39 Компьютерная революция в школах

Бутенко, Е. Ю. Английский язык для ИТ-специальностей. IT-English : учебное пособие для среднего профессионального образования / Е. Ю. Бутенко. — 2-е изд., испр. и доп. — Москва : Издательство Юрайт, 2019. — 119 с. — (Профессиональное образование). — ISBN 978-5-534-07790-2. — Текст : электронный // ЭБС Юрайт [сайт]. — URL: <https://biblio-online.ru/bcode/437372> (дата обращения: 25.10.2019), стр.22-25

Практическая работа № 40 Как компьютеры изменили работу офиса

Бутенко, Е. Ю. Английский язык для ИТ-специальностей. IT-English : учебное пособие для среднего профессионального образования / Е. Ю. Бутенко. — 2-е изд., испр. и доп. — Москва : Издательство Юрайт, 2019. — 119 с. — (Профессиональное образование). — ISBN 978-5-534-07790-2. — Текст : электронный // ЭБС Юрайт [сайт]. — URL: <https://biblio-online.ru/bcode/437372> (дата обращения: 25.10.2019), стр.24-31

Практическая работа № 41 Интернет

Бутенко, Е. Ю. Английский язык для ИТ-специальностей. IT-English : учебное пособие для среднего профессионального образования / Е. Ю. Бутенко. — 2-е изд., испр. и доп. — Москва : Издательство Юрайт, 2019. — 119 с. — (Профессиональное образование). — ISBN 978-5-534-07790-2. — Текст : электронный // ЭБС Юрайт [сайт]. — URL: <https://biblio-online.ru/bcode/437372> (дата обращения: 25.10.2019), стр.32-34

Практическая работа № 42 Браузер. Электронный адрес страницы

Бутенко, Е. Ю. Английский язык для ИТ-специальностей. IT-English : учебное пособие для среднего профессионального образования / Е. Ю. Бутенко. — 2-е изд., испр. и доп. — Москва : Издательство Юрайт, 2019. — 119 с. — (Профессиональное образование). — ISBN 978-5-534-07790-2. — Текст : электронный // ЭБС Юрайт [сайт]. — URL: <https://biblio-online.ru/bcode/437372> (дата обращения: 25.10.2019), стр.34-35

Практическая работа № 43 Вирусы в сети

Бутенко, Е. Ю. Английский язык для ИТ-специальностей. IT-English : учебное пособие для среднего профессионального образования / Е. Ю. Бутенко. — 2-е изд., испр. и доп. — Москва : Издательство Юрайт, 2019. — 119 с. — (Профессиональное образование). — ISBN 978-5-534-07790-2. — Текст : электронный // ЭБС Юрайт [сайт]. — URL: <https://biblio-online.ru/bcode/437372> (дата обращения: 25.10.2019), стр.79-81

Практическая работа № 44 Электронная почта

Бутенко, Е. Ю. Английский язык для ИТ-специальностей. IT-English : учебное пособие для среднего профессионального образования / Е. Ю. Бутенко. — 2-е изд., испр. и доп. — Москва : Издательство Юрайт, 2019. — 119 с. — (Профессиональное образование). — ISBN 978-5-534-07790-2. — Текст : электронный // ЭБС Юрайт [сайт]. — URL: <https://biblio-online.ru/bcode/437372> (дата обращения: 25.10.2019), стр.81-83

Практическая работа № 45 Создание программного обеспечения

Бутенко, Е. Ю. Английский язык для ИТ-специальностей. IT-English : учебное пособие для среднего профессионального образования / Е. Ю. Бутенко. — 2-е изд., испр. и доп. — Москва : Издательство Юрайт, 2019. — 119 с. — (Профессиональное образование). — ISBN 978-5-534-07790-2. — Текст : электронный // ЭБС Юрайт [сайт]. — URL: <https://biblio-online.ru/bcode/437372> (дата обращения: 25.10.2019), стр.38-41

Практическая работа № 46 Языки кодирования информации

Бутенко, Е. Ю. Английский язык для ИТ-специальностей. IT-English : учебное пособие для

среднего профессионального образования / Е. Ю. Бутенко. — 2-е изд., испр. и доп. — Москва : Издательство Юрайт, 2019. — 119 с. — (Профессиональное образование). — ISBN 978-5-534-07790-2. — Текст : электронный // ЭБС Юрайт [сайт]. — URL: <https://biblio-online.ru/bcode/437372> (дата обращения: 25.10.2019), стр.42-43

Практическая работа № 47 Ошибки при создании программного обеспечения

Бутенко, Е. Ю. Английский язык для ИТ-специальностей. IT-English : учебное пособие для среднего профессионального образования / Е. Ю. Бутенко. — 2-е изд., испр. и доп. — Москва : Издательство Юрайт, 2019. — 119 с. — (Профессиональное образование). — ISBN 978-5-534-07790-2. — Текст : электронный // ЭБС Юрайт [сайт]. — URL: <https://biblio-online.ru/bcode/437372> (дата обращения: 25.10.2019), стр.43-46

Практическая работа № 48 Компании-разработчики программного обеспечения

Бутенко, Е. Ю. Английский язык для ИТ-специальностей. IT-English : учебное пособие для среднего профессионального образования / Е. Ю. Бутенко. — 2-е изд., испр. и доп. — Москва : Издательство Юрайт, 2019. — 119 с. — (Профессиональное образование). — ISBN 978-5-534-07790-2. — Текст : электронный // ЭБС Юрайт [сайт]. — URL: <https://biblio-online.ru/bcode/437372> (дата обращения: 25.10.2019), стр.86-90

Практическая работа № 49 Аналитика состояния организма от IBM и Apple

Бутенко, Е. Ю. Английский язык для ИТ-специальностей. IT-English : учебное пособие для среднего профессионального образования / Е. Ю. Бутенко. — 2-е изд., испр. и доп. — Москва : Издательство Юрайт, 2019. — 119 с. — (Профессиональное образование). — ISBN 978-5-534-07790-2. — Текст : электронный // ЭБС Юрайт [сайт]. — URL: <https://biblio-online.ru/bcode/437372> (дата обращения: 25.10.2019), стр.94-95

Практическая работа № 50 Офисный супер-компьютер

Бутенко, Е. Ю. Английский язык для ИТ-специальностей. IT-English : учебное пособие для среднего профессионального образования / Е. Ю. Бутенко. — 2-е изд., испр. и доп. — Москва : Издательство Юрайт, 2019. — 119 с. — (Профессиональное образование). — ISBN 978-5-534-07790-2. — Текст : электронный // ЭБС Юрайт [сайт]. — URL: <https://biblio-online.ru/bcode/437372> (дата обращения: 25.10.2019), стр.47-51

Практическая работа № 51 Скайп

Бутенко, Е. Ю. Английский язык для ИТ-специальностей. IT-English : учебное пособие для среднего профессионального образования / Е. Ю. Бутенко. — 2-е изд., испр. и доп. — Москва : Издательство Юрайт, 2019. — 119 с. — (Профессиональное образование). — ISBN 978-5-534-07790-2. — Текст : электронный // ЭБС Юрайт [сайт]. — URL: <https://biblio-online.ru/bcode/437372> (дата обращения: 25.10.2019), стр.52-56

Практическая работа № 52 Электронная торговля

Бутенко, Е. Ю. Английский язык для ИТ-специальностей. IT-English : учебное пособие для среднего профессионального образования / Е. Ю. Бутенко. — 2-е изд., испр. и доп. — Москва : Издательство Юрайт, 2019. — 119 с. — (Профессиональное образование). — ISBN 978-5-534-07790-2. — Текст : электронный // ЭБС Юрайт [сайт]. — URL: <https://biblio-online.ru/bcode/437372> (дата обращения: 25.10.2019), стр.57-61

Практическая работа № 53 Электронное правительство

Бутенко, Е. Ю. Английский язык для ИТ-специальностей. IT-English : учебное пособие для среднего профессионального образования / Е. Ю. Бутенко. — 2-е изд., испр. и доп. — Москва : Издательство Юрайт, 2019. — 119 с. — (Профессиональное образование). — ISBN 978-5-534-07790-2. — Текст : электронный // ЭБС Юрайт [сайт]. — URL: <https://biblio-online.ru/bcode/437372> (дата обращения: 25.10.2019), стр.61-62

Практическая работа № 54 Компьютер и этика

Бутенко, Е. Ю. Английский язык для ИТ-специальностей. IT-English : учебное пособие для среднего профессионального образования / Е. Ю. Бутенко. — 2-е изд., испр. и доп. — Москва : Издательство Юрайт, 2019. — 119 с. — (Профессиональное образование). — ISBN 978-5-534-07790-2. — Текст : электронный // ЭБС Юрайт [сайт]. — URL: <https://biblio-online.ru/bcode/437372> (дата обращения: 25.10.2019), стр.63-65

Практическая работа № 55 Безопасность личных данных пользователей

Бутенко, Е. Ю. Английский язык для ИТ-специальностей. IT-English : учебное пособие для среднего профессионального образования / Е. Ю. Бутенко. — 2-е изд., испр. и доп. — Москва : Издательство Юрайт, 2019. — 119 с. — (Профессиональное образование). — ISBN 978-5-534-07790-2. — Текст : электронный // ЭБС Юрайт [сайт]. — URL: <https://biblio-online.ru/bcode/437372>

(дата обращения: 25.10.2019), стр.65-66

Практическая работа № 56 Роботы и человек

Бутенко, Е. Ю. Английский язык для ИТ-специальностей. IT-English : учебное пособие для среднего профессионального образования / Е. Ю. Бутенко. — 2-е изд., испр. и доп. — Москва : Издательство Юрайт, 2019. — 119 с. — (Профессиональное образование). — ISBN 978-5-534-07790-2. — Текст : электронный // ЭБС Юрайт [сайт]. — URL: <https://biblio-online.ru/bcode/437372> (дата обращения: 25.10.2019), стр.67-73

Практическая работа № 57 Искусственный интеллект

Стогниева, О. Н. Английский язык для ИТ-специальностей : учебное пособие для среднего профессионального образования / О. Н. Стогниева. — Москва : Издательство Юрайт, 2019. — 143 с. — (Профессиональное образование). — ISBN 978-5-534-07972-2. — Текст : электронный // ЭБС Юрайт [сайт]. — URL: <https://biblio-online.ru/bcode/441263> (дата обращения: 25.10.2019), стр.10-14

Практическая работа № 58 Компьютеризация промышленности

Стогниева, О. Н. Английский язык для ИТ-специальностей : учебное пособие для среднего профессионального образования / О. Н. Стогниева. — Москва : Издательство Юрайт, 2019. — 143 с. — (Профессиональное образование). — ISBN 978-5-534-07972-2. — Текст : электронный // ЭБС Юрайт [сайт]. — URL: <https://biblio-online.ru/bcode/441263> (дата обращения: 25.10.2019), стр.45-47, 91-96

Практическая работа № 59 Развитие искусственного интеллекта без потери контроля над ним

Стогниева, О. Н. Английский язык для ИТ-специальностей : учебное пособие для среднего профессионального образования / О. Н. Стогниева. — Москва : Издательство Юрайт, 2019. — 143 с. — (Профессиональное образование). — ISBN 978-5-534-07972-2. — Текст : электронный // ЭБС Юрайт [сайт]. — URL: <https://biblio-online.ru/bcode/441263> (дата обращения: 25.10.2019), стр.70-75

Практическая работа № 60 Роботы как новые члены семьи

Бутенко, Е. Ю. Английский язык для ИТ-специальностей. IT-English : учебное пособие для среднего профессионального образования / Е. Ю. Бутенко. — 2-е изд., испр. и доп. — Москва : Издательство Юрайт, 2019. — 119 с. — (Профессиональное образование). — ISBN 978-5-534-07790-2. — Текст : электронный // ЭБС Юрайт [сайт]. — URL: <https://biblio-online.ru/bcode/437372> (дата обращения: 25.10.2019), стр.83-86

Практическая работа № 61 Автомобили с беспилотным управлением

Бутенко, Е. Ю. Английский язык для ИТ-специальностей. IT-English : учебное пособие для среднего профессионального образования / Е. Ю. Бутенко. — 2-е изд., испр. и доп. — Москва : Издательство Юрайт, 2019. — 119 с. — (Профессиональное образование). — ISBN 978-5-534-07790-2. — Текст : электронный // ЭБС Юрайт [сайт]. — URL: <https://biblio-online.ru/bcode/437372> (дата обращения: 25.10.2019), стр.95-96

Практическая работа № 62 Правила речевого этикета.

Восковская А.С. Английский язык/ А.С. Восковская., Т.А. Карпова. – Изд. 12-е, стер. – Ростов н/Д: Феникс, 2013. – 376 с. С. 46-56

Практическая работа № 63 Деловой иностранный язык.

Английский язык: учеб. пособие для студ. сред. проф. учеб. заведений / А.П. Голубев, Н.В. Балюк, И. Б. Смирнова. – 6-е изд., стер. – М.: Издательский центр «Академия», 2008. – 336 с. Стр. 266-267

Практическая работа № 64 Деловая переписка.

Английский язык: учеб. пособие для студ. сред. проф. учеб. заведений / А.П. Голубев, Н.В. Балюк, И. Б. Смирнова. – 6-е изд., стер. – М.: Издательский центр «Академия», 2008. – 336 с. Стр. 267-269.

Практическая работа № 65 Официальные письма, резюме.

Английский язык: учеб. пособие для студ. сред. проф. учеб. заведений / А.П. Голубев, Н.В. Балюк, И. Б. Смирнова. – 6-е изд., стер. – М.: Издательский центр «Академия», 2008. – 336 с. Стр. 269-272.

Практическая работа № 66 Анкеты

Английский язык: учеб. пособие для студ. сред. проф. учеб. заведений / А.П. Голубев, Н.В. Балюк, И. Б. Смирнова. – 6-е изд., стер. – М.: Издательский центр «Академия», 2008. – 336 с. Стр. 273-278.

Практическая работа № 67 Деловая документация.

Английский язык: учеб. пособие для студ. сред. проф. учеб. заведений / А.П. Голубев, Н.В.

Проверка выполнения самостоятельной работы. Самостоятельная работа направлена на самостоятельное освоение и закрепление результатов обучения.

Самостоятельная подготовка обучающихся по дисциплине предполагает следующие виды и формы работы:

- Самостоятельное изучение материала по учебной и специальной иностранной литературе.
- Чтение и перевод профильных текстов.

Проверка выполнения контрольных работ. Контрольная работа проводится с целью анализа результатов обучения и последующего анализа типичных ошибок и затруднений обучающихся в конце изучения темы или раздела. Согласно календарно-тематическому плану дисциплины предусмотрено проведение следующих контрольных работ:

1. **Контрольная работа по разделу 1**
2. **Контрольная работа по разделу 2**
3. **Контрольная работа по разделу 3**
4. **Контрольная работа по разделу 4**
5. **Контрольная работа по разделу 6**
6. **Контрольная работа по разделу 8**

Контрольная работа по разделу 1

1. Правильно написанное слово:
a) qualety b) qualyty c) qualiti d) quality e) qaality
2. Дополните предложение:
Never cross ... street when ... light is red.
a) -/a b) -/the c) the/a d) the/the e) a/a
3. Выберите неисчисляемое существительное:
a) garden b) ground c) game d) giraffe e) gymnasium
4. Поставьте глагол в предложении в **Past Simple Tense**
They ... on the platform waiting for the train last night.
a) am b) are c) was d) is e) were
5. Дополните предложение:
There ... many old houses in the town when I was there last year
a) was b) is c) be d) were e) are
6. Выберите слово, в котором выделенная буква читается отлично от других слов:
a) **g**entle b) **g**overnment c) **g**iraffe d) **g**eneral e) **g**ymnastics
7. К теме «Транспорт» относится слово:
a) way b) berry c) city d) loggy e) snowy
8. Выберите слово с суффиксом, обозначающим действующее лицо:
a) written b) writability c) writer d) writing e) writness
9. Выберите правильный вариант чтения количественного числительного: **255**
a) two hundred fifty-five b) two hundred and fifty five e) two hundreds fifty-five d) two hundred and fifeen-five e) two hundred fifteen- fifth
10. Выберите правильный вариант степени сравнения прилагательного:
Where is ... post-office, please?
a) near b) nearer c) nearest d) the nextest e) the nearest
11. Выберите верное местоимение:
Be careful! They are looking at ...
a) us b) we c) our d) I e) ours
12. Дополните предложение существительным в притяжательном падеже:

Do you know my ... daughter?

a) uncle's b) uncle c) uncles' d) uncles e) uncles's

13. Найдите правильный вариант сказуемого:

I ... her a new book for her birthday.

a) are going to give b) is going to give c) has given d) am going to give e) would given

14. Выберите правильный вариант ответа:

The safest topic for conversation in England is

a) weather b) love c) music d) politics e) work

15. Выберите правильный фразовый глагол:

The teacher told us to ... the blackboard.

a) look b) look for c) look after d) look at e) look up

16. Дайте определение слову «hurry»:

a) to catch a train b) to be late c) to go quickly d) to go to the cinema with one's friends e) to play with friends

17. Выберите правильный вариант предлога:

He generally gets up at 7 o' clock ... the morning.

a) by b) in c) of d) on e) at

18. Образуйте прилагательное с противоположным значением от слова «definite»:

a) indefinite b) redefinite c) undefinite d) ildefinite e) imdefinite

19. Выберите правильный вариант местоимения:

Which book shall I give you? - ... one you like.

a) any b) some c) no d) anybody e) none

20. Выберите правильный модальный глагол:

Nick ... dance. He's never learned.

a) needn't b) isn't c) can't d) may e) hasn't

21. Выделенное слово является прилагательным в предложении:

a) We like to prepare **vegetables** for dinner.

b) Do you like **vegetables**?

c) Her favorite **vegetable** is carrot.

d) They sell many **vegetables** at the market.

e) She usually eats **vegetable** salads for supper.

22. Образуйте существительное при помощи суффикса: **work**

a) hood b) ship c) tion d) ness e) er

23. Лишним в данной группе числительных является:

a) fifth b) forty c) seventh d) twelfth e) second

24. Выберите слово со 2 типом слога.

a) mat b) bake c) tame d) sake e) frame

25. Найдите антоним слова «dark»:

a) easy b) light c) big d) brown e) long

26. Выберите правильный английский эквивалент пословицы:

В гостях хорошо, а дома лучше

a) Custom is a second nature b) Everything is good in its season.

c) Curiosity killed the cat d) East or west, home is best. e) Business before pleasure.

27. Выберите правильный вариант сказуемого:

He ... to send him a letter.

a) am going b) be going c) is going d) are going e) were going

28. Существительное во множественном числе:

a) wolfes b) wolf c) wolves d) wolfs e) welf

29. Найдите правильный вариант сказуемого:

The holidays ... last week

a) begin b) began c) was begin d) begins e) will begin

30. Найдите правильную форму сказуемого:

There ... a sports centre in Moscow.

- a) be b) are c) were d) is e) been

Контрольная работа по разделу 2

1. Правильно написанное слово:

- a) tasduimb) stadiumc) staduimd) mastudie) stamuid

2. Синонимом слова «hiking» является:

- a) traveling b) swimming c) voyage d) playing e) reading

3. Дополните предложение:

There are ... fifty-two weeks in ... year

- a) a/a b) a/the c) the/the d) -/a e) -/-

4. Выберите правильное слово:

This is ... umbrella.

- a) Jane's b) Janes c) Jane d) of Jane e) of Jane's

5. Дополните предложение:

There ... many old houses in the town when I was there last year

- a) was b) is c) be d) were e) are

6. Выберите слово, в котором выделенная буква читается отлично от других слов:

- a) **g**entle b) **g**overnment c) **g**iraffe d) **g**eneral e) **g**ymnastics

7. К теме «Транспорт» относится слово:

- a) way b) berry c) city d) lorry e) snowy

8. Выберите слово с суффиксом, обозначающим действующее лицо:

- a) written b) writability c) writer d) writing e) writness

9. Выберите правильный вариант чтения количественного числительного: **255**

- a) two hundred fifty-five b) two hundred and fifty five e) two hundreds fifty-five
d) two hundred and fifteen-five e) two hundred fifteen- fifth

10. Выберите правильный вариант степени сравнения прилагательного:

Where is ... post-office, please?

- a) near b) nearer c) nearest d) the nextest e) the nearest

11. Выберите правильный фразовый глагол:

The teacher told us to ... the blackboard.

- a) look at b) look up c) look for d) look after e) look

12. Выберите правильный вариант сказуемого:

I ... to see a new play at the Maly Theatre.

- a) were going b) is going c) be going d) are going e) am going

13. Окончание читается отлично от других в слове:

- a) cleaned b) joined c) played d) lived e) helped

14. Выберите правильный вариант предлога.

Go ... reading the story. I want to know its end.

- a) out b) on c) through d) about e) in

15. Найдите имя прилагательное.

- a) eighteen b) badly c) peaceful d) traveler e) enjoy

16. Лишним в данной группе числительных является:

- a) second b) seventh c) twelfth d) fifth e) forty

17. Выберите верное местоимение:

... say he is good teacher.

- a) it b) he c) she d) them e) they

18. Найдите антоним слова «dark»:

- a) easy b) light c) big d) brown e) long

19. Форма множественного числа отличается от остальных в слове:

- a) leg b) child c) hand d) city e) table

20. Выберите правильную форму глагола «to be»:

- I ... from Kazakhstan.
 a) be b) am c) is d) been e) are
21. Найдите имя существительное:
 a) usually b) rainy c) worker d) organize e) Russian
22. Переведите: «Заниматься спортом»
 a) to go in for sport b) to have sport c) to sport d) to learn sport e) to study sport
23. Выберите правильный вариант
 What is “Disneyland”?
 a) Industrial town b) Name of the Tower c) Memorial
 d) Children’s Park of Wonder e) Name of the square
24. Выберите верное местоимение:
 Be careful! They are looking at
 a) us b) we c) our d) I e) ours
25. Дополните предложение существительным в притяжательном падеже:
 Do you know my ... daughter?
 a) uncle’s b) uncle c) uncles’ d) uncles e) uncles’s
26. Выберите правильный английский эквивалент пословицы:
 Будет и на нашей улице праздник.
 a) A cat in gloves catches no mice b) Better late than never. C) Every dog has its day
 d) Everything is good in its season. E) Appearance are deceitful.
27. Выделенное слово является прилагательным в предложении:
 a) We like to prepare **vegetables** for dinner.
 b) Do you like **vegetables**?
 c) Her favorite **vegetable** is carrot.
 d) They sell many **vegetables** at the market.
 e) She usually eats **vegetable** salads for supper
28. Поставьте глагол в предложении в **Past Simple Tense**
 They ... on the platform waiting for the train last night.
 a) am b) are c) was d) is e) were
29. Найдите правильный вариант сказуемого:
 The holidays ... last week
 a) begin b) began c) was begin d) begins e) will begin
30. Выберите противоположное по значению слово: «open»
 a) run b) jump c) stop d) turn e) close

Контрольная работа по разделу 3

1. Переведите «**To do shopping**»:
 a) дарить подарки b) ходить на базар c) разглядывать витрины
 d) держать магазин e) делать покупки
2. Выразите одним словом:
 You send them to your relatives on holidays:
 a) postcards b) sorrows c) bags d) clouds e) children
3. Выберите правильный ответ:
 There is ... way to school
 a) some b) any c) the d) an e) -
4. Выберите правильный вариант сказуемого:
 We ... football after school yesterday
 a) would play b) played c) will play d) plays e) play
5. Выберите слово, противоположное по значению «**hot**»:
 a) warm b) cold c) rainy d) pretty e) windy
6. Образуйте сравнительную степень от прилагательного «**busy**»:
 a) busier b) more busy c) busyer d) the busiest e) busiest

7. Образуйте сложное слово: **news**
 a) room b) paper c) day d) book e) yard
8. Дополните предложение:
 There ... no clouds in the sky. The sun is shining brightly.
 a) aren't b) are c) was d) were e) is
9. Выберите правильный вариант:
 ... there. It is dangerous.
 a) Doesn't go b) Go don't c) Don't go d) Go not e) Not go
10. К теме «**Shopping**» относится слово:
 a) store b) floor c) man d) railway e) cat
11. Дополните предложение:
 The little ... face was happy.
 a) girl b) girls'es c) girl's d) girls e) girls's
12. Образуйте прилагательное при помощи суффикса: **continent**
 a) al b) ic c) ful d) able e) y
13. Найдите множественное число слова:
 a) mices b) moussec c) miceses d) micee e) y
14. Выберите неисчисляемое существительное:
 a) journey b) son c) record d) information e) cup
15. Выберите правильный вариант предлога:
 Let's meet ... 6 o'clock.
 a) in b) to c) on d) for e) at
16. Выберите правильную форму глагола:
 There ... some sheep in the farm.
 a) isn't b) aren't c) was d) is e) are
17. Синонимом слова «**rest**» является:
 a) relax b) work c) tired d) invent e) industious
18. Буква «с» читается как [k]
 a) city b) center c) can d) citizen e) circle
19. Выберите слово, в котором выделенное буквосочетание читается отлично от других слов:
 a) havy b) meat c) beat d) teacher e) clean
20. Выберите порядковое числительное:
 a) threeth b) thousands c) second d) twoth e) twelve
21. Поставьте предложение в отрицательной форму:
 Cross the street!
 a) Don't cross the street!
 b) Cross no the street!
 c) No cross the street!
 d) Do cross the street!
 e) Not cross the street!
22. Выберите фразовый глагол со значением «заботиться»:
 a) to look up b) to look after c) look out d) to look in e) to look before
23. Найдите правильное местоимение:
 Do you know the girl ... lives next door?
 a) which b) what c) who d) that's e) whose
24. Выберите правильный английский эквивалент данной пословицы:
East or West, home is best.
 a) О вкусах не спорят.
 в) Не зная броду, не суйся в воду.
 с) Дом, милый дом.
 d) В гостях хорошо, а дома лучше.

e) Век живи, век учись.

25. Дополните предложение:

He ... going to leave the room when his father came.

a) is b) were c) was d) be e) to be

26. Переведите в косвенную речь:

Helen says, "Don't forget about it, Arman!"

a) Helen asks to not forget about it, Arman.

b) Helen says not to forget about it, Arman.

c) Helen asks Arman to not forget about it.

d) Helen asks not to forget about it, Arman.

e) Helen asks Arman not to forget about it.

27. Закончите разделительный вопрос:

There were some guests at the party, ...?

a) weren't they b) were they c) was it d) were there e) weren't there

28. Найдите имя числительное:

a) clever b) language c) remember d) quickly e) eighteen

29. Выберите лишнее слово в данной группе слов:

a) aunt b) juice c) ham d) chicken e) bread

30. Найдите правильный ответ

What is the symbol of Canada? a) the maple leaf b) the black rose c) the red rose d) the magnolia tree e) the bad eagle

Контрольная работа по разделу 4

Задание 1

Task 1

Name these devices. What are they used for?

a



c



b

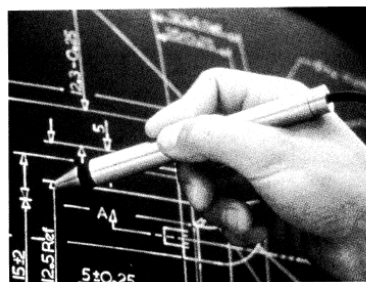

d

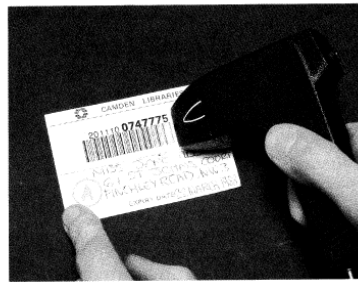

Задание 2

Read this extract from Interview 2 and fill in the gaps. To help you, the first letter of each missing word is given.

INTERVIEWER: Do you own a PC?

ENRIQUE: Yes, I have an Apple Macintosh.

INTERVIEWER: Why did you c_____¹ a Mac as opposed to an IBM or an IBM c_____²?

ENRIQUE: I think Macs are e_____³ to use than IBM PCs. I use the m_____⁴ feature a lot, which is s_____⁵ on all Macs. Then there's the graphical user interface and the windows.

INTERVIEWER: Graphical user interface? Could you explain that?

ENRIQUE: Well, put simply, it means that you click on i_____⁶ instead of typing in c_____⁷.

INTERVIEWER: I see. You mentioned windows. Doesn't IBM also use windows?

ENRIQUE: Yes, but I think their windows are harder to s_____⁸ u_____⁹. In any case, I'm u_____¹⁰ t_____¹¹ the Mac.

Now listen again to the interview and check your answers.

Задание 3

Before reading the text on the following page, match each word with the correct definition:

- | | |
|---------------------------|--|
| 1 mainframe | a the set of software that controls a computer system |
| 2 mouse | b a very small piece of silicon carrying a complex electrical circuit |
| 3 icon | c a big computer system used for large-scale operations |
| 4 operating system | d the physical portion of a computer system |
| 5 software | e a device moved by hand to indicate position on the screen |
| 6 hardware | f a visual symbol used in a menu instead of natural language |
| 7 microchip | g data, programs, etc., not forming part of a computer, but used when operating it. |

Задание 4

Read this passage about the structure of the processor and fill in the gaps using the words below.

Structure of the processor

The processor consists of a ¹ _____, which is a circuit board on which are mounted ² _____ chips, memory chips, and other components linked together by ³ _____ lines or channels in the form of control, address, and data ⁴ _____. In addition, a processor has ⁵ _____, which are electronic circuits providing specialized functions such as graphics, or which connect a system board to ⁶ _____. The system board also consists of electronic devices, such as an electronic ⁷ _____ for controlling the speed of operation; ⁸ _____, which store numeric data during the course of processing; and various ⁹ _____, including sequence control register, address register, and function register.

adaptor boards

registers

microprocessor

clock

conductive

buses

system board

accumulators

input or output devices

Контрольная работа по разделу 6

1. Match the phrases with the Russian equivalents:

- | | |
|----------------------------|-----------------------------------|
| 1. electronic device | a) на высоких скоростях |
| 2. storage | b) коммуникационные системы |
| 3. receive a program | c) электронное устройство |
| 4. operating system | d) технические усовершенствования |
| 5. icon | e) ЦПУ |
| 6. at high speeds | f) технические инновации |
| 7. CPU | g) выполнять вычисления |
| 8. integrated circuits | h) хранить |
| 9. technical innovations | i) операционная система |
| 10. numerical information | j) числовая информация |
| 11. communication systems | k) цифровые компьютеры |
| 12. built-in-batteries | l) получать программу |
| 13. low voltage | m) пиктограмма |
| 14. binary code | n) интегрированные схемы |
| 15. digital computers | o) встроенные батареи |
| 16. perform computations | p) низкое напряжение |
| 17. technical developments | q) двоичный код |

2. Fill in the blanks with the proper answer(s):

- Information is given into the computer in the form of... - a) ideas; b) characters; c) rules
- The basic function of a computer is ... information. - a) to switch; b) to keep; c) to process
- The data needed for solving problems are kept in the... - a) memory; b) input device; c) output device
- Inputting information into the computer is realized by means of - a) a printer; b) letters; c) diskettes
- A computer can carry out arithmetic-logical operations... - a) quickly; b) instantaneously; c) during some minutes
- Transistors... very little power. - a) consume; b) generate; c) embrace
- An _____ integrated circuit is a _____ group of _____ elements

connected

- together by some circuit...technique.- a) processing; b) assembly; c) manipulation
 a) letters; b) data; c) numbers
 8. J. von Neumann simplified his computer by storing information in a...code.-
 a) analytical; b) numerical; c) binary
 9. Vacuum tubes could control and...electric signals.-a) calculate; b) amplify; c) generate
 10. Computers of the second generation used... which reduced computational time greatly.-a)
 transistors; b) integrated circuits; c) vacuum tubes
 11. Due to the development of the fourth generation computers became possible.- a)
 microelectronics; b) miniaturization; c) microminiaturization
 12. Computer data...system frees humans from routine error-prone tasks.- a) counting; b) computing;
 c)processing
 13. Computers can store vast amount of information to organize it and...it.- a) to travel; b) to
 retrieve; c) to respond
 14. The possibility of...is reduced if data were correctly put into the data processing system.- a)
 character; b) access; c) error
 15. Computer data processing systems can... at a fraction of a second.-
 a) receive; b) respond; c) retrieve
 16. Computer systems are vulnerable to the entry of...data.-a) invalid; b) invariable; c) invisible
 17. The amount of data stored on magnetic discs is ...constantly.- a) decreasing;
 b) increasing; c) eliminating
- 7. Wordformation. Remember the meaning of following verbs and make up and translate their 3 derivative words** (for example: to calculate — calculating, calculator, calculation):
 to compute, to solve, to process, to assemble.

Контрольная работа по разделу 8

1. Complete termini with their definitions:

1. Computer is	a) a machine by which information is received in the computer.
2. Computer literacy is	b) the process of entering collected into a data processing system
3. Data are	c) an electronic device acceptingthe data processing results from the computer and displaying them
4. Input device is	d) a field of engineering and applied physics dealing with the design and application of electronic circuits.
5. Output device is	e) the set of instructions that directthe operations of computers
6. Electronics is	f) an electronic machine that processes data under the control of a stored program.
7. A programis	g)a written language symbol
8. Data bankis	h) a series of operations that resultsin the conversion of data system into useful information
9. Data processing is	i) a collection of facts unorganized but able to beorganized into useful information
10. Processing is	j) the output of a data processingsystem
11. Output is	k) possessing sufficient knowledgeof how computers work and what they can do to use them as problem-solving tools
12. Inputting is	l) a set of related files
13. Character is	m) a series of actions or operations that convert inputs into outputs.
14. Data elements are	n) a collection of related data elements
15. Storing is	o) the process of producing useful information, such as a printed report or visual display.
16. Controlling is	p) saving data or information so that they are available for initial or for additional processing.
17. Outputting is	r) directing the sequence of the operations performed

2. Match an inventor with his/her discovery and datum:

1. John Kilby		built the first analog computer		in
---------------	--	---------------------------------	--	----

			1944
2.Charles Babbage		developed IC permitted the miniaturization of computer-memory circuits	in 1830
3.Vannevar Bush		proposed to build a general-purpose problem-solving machine called “the analytical engine”.	in 1958
4.Howard Aiken		completed the first digital computer named Mark I	In 1930

3.Grammar Controlling

Choose the correct form of the verbs in Passive (Model: Thomas Edison (~~started / was starting~~):-

1. Electronic devices (allow; are allowed) people discover new phenomena of nature.
2. The transistor (replaced; was replaced) by vacuum tubes thanks to its numerous advantages.
3. All circuit functions (carried out; were carried out) inside semiconductors.
4. Before the invention of the transistor its function (performed; was performed) by vacuum tubes.
5. Semiconductor integrated circuits (helped; were helped) to increase reliability of devices.

Choose the right answer. Pay attention on the verb form (Infinitive, Gerund, Participle I, Participle II):

1. The computers designed to use IC were called third generation computers.
 - а) Компьютеры сконструировали для использования ИС и назвали их третьим поколением.
 - б) Компьютеры назывались третьим поколением, потому что в них использовались ИС.
 - в) Компьютеры, сконструированные, чтобы использовать ИС, назывались компьютерами третьего поколения.
2. Mark I was the first machine to figure out mathematical problems.
 - а) Первая машина для вычисления математических проблем была Марк I.
 - б) Марк I явилась первой машиной для вычисления математических задач.
 - в) Марк I была первой машиной, которая вычисляла математические задачи.
3. Neumann's machine called the EDVAC was designed to store both data and instructions.
 - а) Неймановскую машину, называемую EDVAC, сконструировали для хранения информации и команд.
 - б) Машина Ноймана, названная EDVAC, была создана, чтобы запоминать как информацию, так и команды.
 - в) Машину Ноймана, которая хранила данные и инструкции, назвали EDVAC.
4. Computers were developed to perform calculations for military and scientific purposes.
 - а) Компьютеры были созданы, чтобы выполнять вычисления для военных и научных целей.
 - б) Компьютеры создали для выполнения военных и научных вычислений.
 - в) Созданные компьютеры выполняли вычисления военного и научного назначения.
5. An American clerk invented a means of coding the data by punching holes into cards.
 - а) Американский служащий изобрел посредством кодирования информации перфокарту.
 - б) Американский клерк изобрел перфокарту, кодируя информацию.
 - в) Американский служащий изобрел средство шифрования информации путем пробивания отверстий в карте.

Сводная таблица по применяемым формам и методам текущего контроля и оценки результатов обучения

Результаты обучения	Формы и методы контроля и оценки результатов обучения
В результате освоения учебной дисциплины обучающийся должен уметь : общаться (устно и письменно) на иностранном языке на профессиональные и	Выполнение практических работ № 1-67 Оценка правильности выполнения самостоятельной работы Устный опрос

повседневные темы; переводить (со словарем) иностранные тексты профессиональной направленности; самостоятельно совершенствовать устную и письменную речь, пополнять словарный запас языка;	Контрольная работа по разделам 4,6,8
В результате освоения учебной дисциплины обучающийся должен знать : лексический (1200-1400 лексических единиц) и грамматический минимум, необходимый для чтения и перевода (со словарем) иностранных текстов профессиональной направленности.	Выполнение практических работ № 1-67 Оценка правильности выполнения самостоятельной работы Выполнение письменных домашних заданий Контрольная работа по разделам 1,2,3,4,6,8

Форма промежуточной аттестации

Промежуточная аттестация по дисциплине Иностранный язык в профессиональной деятельности – итоговая контрольная работа в 3-7 семестрах, экзамен в 8 семестре, спецификация которого содержится в данном комплекте ФОС.

Обучающиеся допускаются к сдаче экзамена при выполнении всех видов самостоятельной работы, практических и контрольных работ, предусмотренных рабочей программой и календарно-тематическим планом дисциплины.

Итоговая контрольная работа проводится за счет времени отведенного на изучение дисциплины. При условии своевременного и качественного выполнения обучающимся всех видов работ, предусмотренных рабочей программой дисциплины.

Итоговая контрольная работа за 3 семестр

1. Прочитайте текст. Письменно переведите. Пользуйтесь приведенными ниже фразами для составления ответа.

My family is not very large. We have five people in our family. I live with my parents, my younger sister and my grandmother. My father's name is Vladimir Ivanovich. He is forty years old. He is a doctor and he works at a hospital. My mother's name is Lyudmila Leonidovna. She is thirty-nine years old. She is a housewife. My younger sister Natasha is a pupil. She is in the seventh form. My grandmother lives with us. She doesn't work. She is a pensioner. I love my family. We are all friends and we love each other.

We live in a big flat in a new house. There are four rooms in our flat: a living room, a study, two bedrooms, a kitchen, and a bathroom. We have all modern conveniences: gas, hot water, running water, electricity and telephone.

This extract tells about...

The author of the texts tells about ...

2. Письменно ответьте на вопросы:

- What kind of books do you read?
- Do you like walking?
- Do you study at the weekend?
- What do you usually do at the weekend?
- Which games do you play?

3. Прочитайте и переведите текст.

London – the Capital of Great Britain.

London is the capital of Great Britain. It is situated on the river Thames. It is a large

industrial, political and cultural centre. It is the largest city in Europe and one of the largest cities in the world. Its population is more than 9 million people.

The city is very old. Its history goes back to Roman times: it is more than 20 centuries old.

Traditionally it is divided into several parts: the City, the West End, the East End, Westminster. The parts are very different from each other.

The City is the oldest part of London, where nobody lives. It is the financial, commercial and business centre. Numerous banks, offices and firms are concentrated there. Every morning over a million people come to work there.

Westminster is the aristocratic official part of London. There are Buckingham Palace where the Queen lives and the Houses of Parliament along the north bank of the Thames.

The West End is the district of the rich. In the West End there are many famous museums, and theatres, palaces and parks. It is the richest and most beautiful part of the capital. Every day a lot of tourists from different countries of the world visit the West End and its places of interest.

The East End is the industrial centre of London. It is the district of factories, docks and the working people. The port of London is also in the East End. The district is densely populated by working class families.

London is not only a large city but also a seaport. Great ocean-going ships bring various goods to London from countries thousands of miles away from the UK.

There are very many places of interest in London: the Houses of Parliament, the Tower, the British Museum, Saint Paul's Cathedral, Westminster Abbey, Buckingham Palace, Trafalgar Square, Picadilly Circus and many others.

4. Ответьте на вопросы по содержанию текста:

- Where is London situated?
- Is London an old or a new city? How old is London?
- How many parts is London divided into?
- Which part of London is the oldest?
- How many people come to work to the City every morning?
- What district of London does the Queen live in?

Итоговая контрольная работа за 4 семестр

1. Прочитайте текст. Письменно переведите. Пользуйтесь приведенными ниже фразами для составления ответа.

English is the major international language for communication in such areas as science, technology, business and mass media. English is used as one of the official languages of the United Nations Organization and other political organizations. It is the language of computer software, literature, education, modern music and international tourism.

Learning a foreign language is a long and slow process that takes a lot of time and patience. But every educated person, every good specialist has to know English because it is absolutely necessary nowadays.

This extract tells about...

The author of the texts tells about ...

2. Письменно ответьте на вопросы:

What are you and who are you?

Where are you from?

Where do you study?

What is your hobby?
What can you say about your native town?

3. Письменно переведите на русский язык текст:

The Russian Federation

The Russian Federation occupies about one-seventh of the earth's surface. Its total area is about 17 million square kilometers. The country is washed by twelve seas and three oceans. It borders on an enormous number of countries and it also has a sea-border with the USA.

The Russian Federation or Russia, as it is often named, is a parliamentary republic. The head of the state is President. The legislative powers are exercised by the Duma. The Constitution adopted a few years ago specified all the three powers: legislative, executive and judicial. Now Russia is undergoing a certain transitional period. The political and economic situation in the country is rather complicated.

The militia, which come under the authority of the Ministry of Home Affairs, have a wide range of activities. Their main duties are: maintaining public order, criminal investigation and law enforcement.

They see to it that citizens observe laws, government decrees and local ordinances which regulate public order. They protect state and other public property and personal property of the citizens. They see to it that people abide to traffic rules. They issue internal passports and control the internal passport system. They maintain order in public places, summon first aid for people who involve in road or other accidents, etc.

4. Письменно ответьте на вопросы к тексту:

What is the official name of Russia?

Is Russia a parliamentary republic?

What is the area of Russia? What can you say about political and economic situation in the country?

Who is the head of the state?

When was the Constitution adopted?

Итоговая контрольная работа за 5 семестр

1. Выразите одним словом:

People go in for sport there.

a) basket b) stadium c) school d) wood e) mountains

2. Выберите английский эквивалент для слова, стоящего в скобках:

That is the woman (чей) son works as a researcher at the institute.

a) who b) whom c) which d) whose e) that

3. Дополните предложение.

The exercises ... done well.

a) was b) are c) is d) were e) been

4. Выберите общий вопрос:

a) What are you doing now? b) Do you like jazz or classical music? c) What is your favourite colour? d) Is his mother a doctor? e) What is his father?

5. Выберите правильно написанное слово:

a) happier b) happyier c) happier d) happyier e) happyier

6. Антоним слова "tidy":

a) clean b) dirty c) smart d) elegance e) careful

7. Образуйте сравнительную степень от прилагательного "old"

a) more old b) older c) oldest d) most old e) the older

8. Дополните предложение:

The girl ... the long dark hair is Alice Brown.

- a) in b) with c) on d) at e) of
9. Вставьте необходимый предлог в предложении:
They sell cheese ... that department.
- a) at b) for c) to d) in e) of
10. Выберите правильный ответ:
Who wrote "Hamlet"?
- a) Robert Burns b) Mark Twain c) W/ Saroyan d) Shakespeare e) Jack London
11. Определённый артикль требуется вставить в предложении:
a) Ann is ... girl. b) There is ... nice dog. c) He was there ... last summer. d) There is a nice café near the house. e) Write ... following text, please.
12. Дополните предложение:
She ... to invite John to the party.
- a) were going b) to be going c) are going d) am going e) is going
13. В данной группе слов глаголом является:
a) agriculture b) industry c) develop d) weather e) lecture
14. Выберите существительное во множественном числе:
a) postcard b) women c) shelf d) cup e) foot
15. Выберите слово, подходящее по смыслу:
We ... a lovely holiday in Almaty last year.
- a) held b) got c) had d) brought e) stood
16. Дополните предложение:
... a language every day is the best way of learning it.
- a) To speaking b) Spoke c) Spoken d) Speaks e) Speaking
17. Вставьте необходимый предлог в предложении:
He has a great interest ... sport.
- a) in b) with c) on d) about e) for
18. Образуйте прилагательное с противоположным значением от слова "possible"
a) unpossible b) ilpossible c) repossible d) impossible e) inpossible
19. Выберите правильный ответ:
How many states does the USA consist of?
- a) 53 b) 51 c) 52 d) 50 e) 54
20. Дополните предложение:
I've got ... cheese in the fridge.
- a) a b) some c) any d) an e) many
21. Вставьте подходящее по смыслу прилагательное:
This box is ... than that one.
- a) more heavy b) heavyer c) heavier d) heavy e) the heaviest
22. Выберите слово, в котором выделенная буква читается отлично от других слов:
a) celebrate b) cemetery c) catch d) centre e) certainly
23. Вставьте нужное слово
I'd like to buy ...
- a) jeans b) jeans c) the jeanses d) jeanses e) a jeans
24. Выберите правильный перевод:
I would like to come to the party.
- a) Нам бы хотелось пойти на вечер
b) Мне бы хотелось пойти на вечер
c) Мне бы хотелось, чтобы вы пришли на вечер
d) Нам бы хотелось, чтобы вы пришли на вечер
e) Мне нравится приходить на вечер.
25. Составьте слово: **n, e, g, u, l, s**
- a) niegus b) genius c) nuisgen d) senuig e) genuis
26. Задайте специальный вопрос к предложению

She gets up early every day.

- a) What time does she usually get up?
- b) What time does she usually get up?
- c) What time did she usually get up?
- d) What time are she usually get up?
- e) What time she usually gets up?

27. Найдите окончание пословицы:

“An apple a day ...”

a) ...late to learn b) ... out of mind c) ... keeps a doctor away d) ... is my castle e) ... is the best policy

28. Дополните предложение:

Russia (to wash) by the White Sea.

a) washes b) was washing c) is washed d) to be washed e) washed

29. Выберите глагол:

Julia ... all the housework by three o'clock and we'll go.

a) was finishing b) will finishing c) will have finished d) would finish e) finished

30. Выберите правильный вариант косвенной речи.

A man asked his friend, “When did you buy your car?”

- a) A man asked his friend when he had bought his car
- b) A man asked his friend when you bought your car.
- c) A man asked his friend when you has bought your car.
- d) A man asked his friend when he buys car.
- e) A man asked his friend when he has bought his car.

Итоговая контрольная работа 6 семестр

Задание 1

Use the information in the reading passage and the diagram to help you match the terms below with the appropriate explanation or definition.

A processor consists of many different electronic circuits and devices for performing control functions, arithmetic and logic operations, and data transfers. Data may be transferred from backing storage to the internal memory or from the internal memory to the arithmetic unit by means of conductive channels known as buses. The part of the processor which controls data transfers between the various input and output devices is called the control unit.

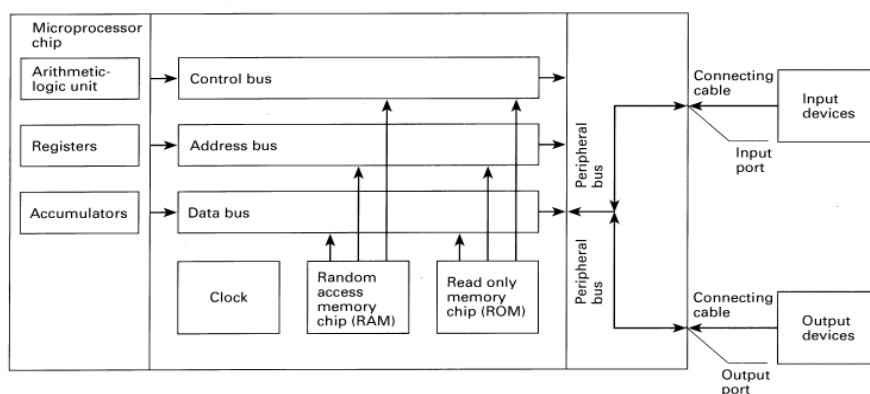

Задание 2

1 microprocessor chip	a used to send address details between the memory and the address register
2 registers	b consists of an arithmetic-logic unit, one or more working registers to store data being processed, and accumulators for storing the results of calculations
3 accumulators	c a group of signal lines used to transmit data in parallel from one element of a computer to another
4 control bus	d groups of bistable devices used to store information in a computer system for high-speed access
5 address bus	e an electronic circuit, usually a quartz crystal, that generates electronic pulses at fixed time intervals to control the timing of all operations in the processor
6 data bus	f used for storing part of the operating system and application software known as 'firmware'; can only be read; cannot be written to or altered in any way
7 clock	g used to store numeric data during processing
8 RAM	h a group of signal lines dedicated to the passing of control signals
9 ROM	i used for the temporary storage of application programs and data; can be written to and read from

Задание 3

a clipboard	1 surface on which pictures or data are shown
b stylus	2 electrical force
c screen	3 pattern used as a guide for creating letters or characters
d grid	4 individual dot on a computer screen
e voltage	5 network of lines crossing at right angles
f pixel	6 pointed implement for drawing or writing
g template	7 portable board with a clip at the top for holding papers

Задание 4

Decide whether the following statements are true (T) or false (F) in relation to the information in the text. If you think a statement is false, change it to make it true.

- The Americans and the Japanese are working together to produce user-friendlier computers.
- The clipboard computer was first sold twenty years ago.
- On a clipboard, an electronic pen replaces the traditional keyboard.
- In the GRIDPad system, when the pen touches the screen, it informs the computer and a liquid crystal pixel appears at that point.
- The software decides that one character or number is complete if the tip of the stylus is not in contact with the screen for more than half a second.
- The whole process of recognizing letters or numbers and printing them on the screen takes very little time.
- There are many clipboard computers sold today which are all available everywhere in the world.
- Clipboard systems can be made to understand any kind of writing.

Задание 5

Choose the correct word to complete each sentence. You may have to change some words slightly.

- 1** *electron, electronic, electronics, electronically*
- a** An _____ pen is one example of an input device.
 - b** A computer solves problems _____.
 - c** Many _____ students go on to work as engineers.
- 2** *technology, technological, technologically, technologist*
- a** The computer is the greatest _____ invention of the twentieth century.
 - b** There are two _____ involved in a clipboard PC.
 - c** Today's computers are _____ far superior to those used a few years ago.
- 3** *identify, identifying, identifiable, identity*
- a** The clipboard's pattern recognition software immediately _____ the letters and numbers written by the stylus.
 - b** Most computer companies will not allow people without an _____ card to enter their premises.
 - c** A password is a mechanism for _____ the computer-user and allowing access.
- 4** *compute, computing, computation, computerize, computerization*
- a** The _____ of the manufacturing division will be expensive in the short term, but cost-effective in the long term.
 - b** We should be able to _____ our profit for next year fairly accurately with the new program.
 - c** I could tell from all the _____ on the board that a maths lesson was in progress.

Итоговая контрольная работа за 7 семестр

Задание 9

Here is a list of typical tasks performed by an operating system. In each case the main verb has been omitted. Fill in the blanks from the words given. Sometimes more than one may apply.

A typical operating system will:

- 1** _____ input and output devices.
- 2** _____ the status of hardware devices.
- 3** _____ hardware interrupts.
- 4** _____ new disks.
- 5** _____ disk directories.
- 6** _____ disk reading and writing operations.
- 7** _____ disk errors.
- 8** _____ disk commands relating to the deletion, copying, renaming, and dumping of files.

*execute
monitor
format
diagnose*

Задание 2

Match these common DOS commands with the appropriate explanation.

- | | | | |
|-----------|-------------|----------|---|
| 1 | BACKUP | a | searches for a specific string of text in a file. |
| 2 | CHDIR or CD | b | allows a text file from the current directory to be displayed on screen. |
| 3 | CHKDSK | c | allows the user to change the name of a file. |
| 4 | CLS | d | saves the contents of the hard disk to a floppy disk for security purposes. |
| 5 | DEL | e | is used when it is necessary to change the current directory. |
| 6 | DIR:SORT | f | clears data from the screen. |
| 7 | REN | g | alphabetically sorts and lists a disk directory. |
| 8 | TYPE | h | makes back-up copies of the contents of one disk to another. |
| 9 | FIND | i | deletes a specified file from the current directory, specified drive, or specified path. |
| 10 | DISKCOPY | j | produces a status report of the currently logged-on disk, indicating the amount of disk space used, the available capacity (in bytes), and the number of files on disk. |

Задание 3

Fill in the gaps with the correct prefix from the following list.

auto	de	dec	inter
maxi	mega	micro	mini
mono	multi	semi	sub

- Most people prefer a colour screen to a _____chrome screen.
- _____script is a character or symbol written below and to the right of a number or letter, often used in science.
- A _____byte equals approximately one million bytes.
- Once you finish your program, you will have to test it and _____bug it to remove all the mistakes.
- The introduction of _____conductor technology revolutionized the computer industry.
- If a computer system has two or more central processors which are under common control, it is called a _____processor system.
- The _____imal system is a number system with a base of 10.
- When the user and the computer are in active communication on a graphics system, we refer to this as _____active graphics.

Задание 4

Decide whether the following statements are true (T) or false (F) in relation to the information in the text which follows. If you think a statement is false, change it to make it true.

- Most people choose an online service because of the price or the number of available files.
- Everybody has one service which he/she likes more than all the others.
- You should judge each service according to whether it is better or worse overall than the service you are currently using.
- Eventually, all services will be accessible from the service you are using.
- McGraw-Hill is owned by BIX.
- Tammy Ray and Jeanette Shearer think the BIX service is average.
- French Minitel users have free access to an English-language version of CompuServe, although they cannot use the e-mail facility.
- DELPHI's Hobby Shop now has two special-interest areas: one on classic vehicles, and one on new cars and technology.

Задание 5

Fill in the gaps in this summary of the first part of the text. Each clue is an anagram. The first and last letters are correct.

In my opinion, there is no single 'best' online service. The choice depends on your ¹_____ (prltacuair) needs and preferences. Most users have their own ²_____ (ftrvaioue), but this can prevent them from seeing the ³_____ (agtvndaaes) of other services. Each one offers something which is either ⁴_____ (uqinue) to that service, or which is ⁵_____ (bteetr) than the same features on other services. So, when considering an online service, decide whether its features ⁶_____ (cosrernopd) to what you need. Until all services are ⁷_____ (iilktneernd), most of us will need to ⁸_____ (cunoitne) using more than one.

Задание 6

Make these words negative by adding the appropriate prefix from those given below. The first one has been done for you.

in- un- im- dis-

- 1 *infrequently*
- 2 _____ loyal
- 3 _____ advantages
- 4 _____ specific
- 5 _____ like
- 6 _____ real
- 7 _____ probably
- 8 _____ available

Перечень вопросов к экзамену

1. Информация и коммуникационные технологии
2. Информация и коммуникационные технологии в бизнесе
3. Работа в сфере информации и коммуникационных технологий
4. Использование информации и коммуникационных технологий
5. Информация и коммуникационные технологии в образовании
6. Компьютерная революция в школах
7. Как компьютеры изменили работу офиса
8. Интернет
9. Браузер. Электронный адрес страницы
10. Вирусы в сети
11. Электронная почта
12. Создание программного обеспечения
13. Языки кодирования информации
14. Ошибки при создании программного обеспечения
15. Компании-разработчики программного обеспечения
16. Аналитика состояния организма от IBM и Apple
17. Офисный супер-компьютер
18. Скайп

19. Электронная торговля
20. Компьютер и этика
21. Безопасность личных данных пользователей
22. Роботы и человек
23. Искусственный интеллект
24. Компьютеризация промышленности
25. Развитие искусственного интеллекта без потери контроля над ним
26. Роботы как новые члены семьи
27. Автомобили с беспилотным управлением
28. Правила речевого этикета.
29. Деловой иностранный язык.
30. Деловая переписка.
31. Официальные письма, резюме.
32. Анкеты
33. Деловая документация.

4. Система оценивания комплекта ФОС текущего контроля и промежуточной аттестации

При оценивании практической и самостоятельной работы студента учитывается следующее:

- качество выполнения практической части работы;
- качество оформления отчета по работе;
- качество устных ответов на контрольные вопросы при защите работы.

Критерии оценивания практических работ.

Практическая работа оценивается максимально оценкой «5» (отлично).

Каждое задание оценивается максимально оценкой «5» (отлично).

По результатам оценивания всех заданий оценка соответствует средней.

Критерии оценивания устного ответа (диалогов, сообщений, переводов текста) в рамках практических и лабораторных занятий.

«5» (отлично) – за глубокое и полное овладение содержанием учебного материала, в котором обучающийся свободно и уверенно ориентируется; за умение практически применять теоретические знания, высказывать и обосновывать свои суждения; за грамотное и логичное изложение ответа.

«4» (хорошо) – если обучающийся полно освоил учебный материал, владеет научно-понятийным аппаратом, ориентируется в изученном материале, осознанно применяет теоретические знания на практике, грамотно излагает ответ, но содержание и форма ответа имеют отдельные неточности.

«3» (удовлетворительно) – если обучающийся обнаруживает знание и понимание основных положений учебного материала, но излагает его неполно, непоследовательно, допускает неточности в применении теоретических знаний при ответе на практико-ориентированные вопросы; не умеет доказательно обосновать собственные суждения.

«2» (неудовлетворительно) – если обучающийся имеет разрозненные, бессистемные знания, допускает ошибки в определении базовых понятий, искажает их смысл; не может практически применять теоретические знания.

Критерии оценивания выполнения упражнений по грамматике.

«5» (отлично) – составлен правильный алгоритм выполнения упражнений, в логическом рассуждении, в выборе нормативных источников и решении нет ошибок, получен верный ответ, упражнение выполнено рациональным способом.

«4» (хорошо) – составлен правильный алгоритм выполнения упражнений, в логическом рассуждении и решении нет существенных ошибок; правильно сделан выбор

нормативных источников; есть объяснение выполнения, но упражнение выполнено нерациональным способом или допущено не более двух несущественных ошибок, получены верные ответы.

«3» (удовлетворительно) – задание выполнено, в логическом рассуждении нет существенных ошибок, но допущены существенные ошибки в выборе нормативных источников; упражнение выполнено не полностью или в общем виде.

«2» (неудовлетворительно) – упражнение выполнено неправильно, либо не выполнено вообще.

Критерии оценивания перевода текста.

«5» (отлично) – за глубокую и полную передачу содержания текста, в котором обучающийся свободно и уверенно ориентируется; за умение практически применять теоретические знания по грамматическому и лексическому наполнению текста, высказывать и обосновывать свои суждения; за грамотное и логичное изложение ответа.

«4» (хорошо) – обучающийся хорошо передал содержание текста, в котором обучающийся хорошо ориентируется; умеет практически применять теоретические знания по грамматическому и лексическому наполнению текста, высказывает и обосновывает свои суждения; за грамотное и логичное изложение ответа, но содержание и форма ответа имеют отдельные неточности.

«3» (удовлетворительно) – обучающийся на удовлетворительном уровне передал содержание текста, в котором обучающийся ориентируется с определенными неточностями; практически применяет теоретические знания по грамматическому и лексическому наполнению текста, высказывает и обосновывает свои суждения на низком качественном уровне; содержание и форма ответа имеют значительные неточности.

«2» (неудовлетворительно) – обучающийся на низком качественном уровне передал содержание текста, в котором обучающийся не ориентируется; практически применять теоретические знания по грамматическому и лексическому наполнению текста, не может, высказывать и обосновывать свои суждения, содержание и форма ответа не соответствуют требованиям.

Критерии оценивания итоговой контрольной работы

Оценка «5» соответствует 86% – 100% правильно выполненных заданий всех разделов.

Оценка «4» соответствует 73% – 85% правильно выполненных заданий всех разделов.

Оценка «3» соответствует 53% – 72% правильно выполненных заданий всех разделов.

Оценка «2» соответствует 0% – 52% правильно выполненных заданий всех разделов.